



*Bedienungs- & Installationsanleitung*

**Dunstabzugshauben**



*Installation- & User's Instruction*

**Cooker hoods**

**RESPEKTA**

**Mod. No.:**

**> CH 66060 BSGA**



**> CH 66090 BSGA**



# Inhalt

<b>1 : ALLGEMEINE INFORMATIONEN.....</b>	<b>de-3</b>
1.1    Lesen der Bedienungsanleitung .....	de-3
<b>2 : ALLGEMEINE SICHERHEITSVORSCHRIFTEN.....</b>	<b>de-7</b>
2.1    Wichtige Hinweise.....	de-7
2.2    Hinweise zum Umweltschutz .....	de-11
<b>3 : TECHNISCHE DATEN UND EIGENSCHAFTEN .....</b>	<b>de-12</b>
3.1    Technische Daten .....	de-12
3.2    Abmessungen .....	de-14
3.3    Schaltplan .....	de-14
<b>4 : NUTZUNGSBESTIMMUNGEN .....</b>	<b>de-15</b>
4.1    Nützliche Ratschläge .....	de-15
4.2    Benutzung der Dunstabzugshaube.....	de-16
<b>5 : INSTALLATION .....</b>	<b>de-20</b>
5.1    Zubehörliste .....	de-20
5.2    Vorbereitende Vorgänge.....	de-21
<b>6 : WARTUNG .....</b>	<b>de-32</b>
6.1    Reinigung und Pflege.....	de-32
6.2    Ersetzen des Fettfilters .....	de-34
6.3    Auswechseln der Glühbirnen .....	de-36
<b>7 : STÖRUNGSSUCHE.....</b>	<b>de-37</b>
7.1    Behebung von Problemen.....	de-37



# 1 : ALLGEMEINE INFORMATIONEN

## 1.1 Lesen der Bedienungsanleitung

### 1.1.1 Allgemeines

Lieber Kunde, wir danken Ihnen für das in uns gesetzte Vertrauen und für den Erwerb eines Gerätes aus unserem Sortiment.

Das von Ihnen erworbene Gerät ist so konzipiert, dass es Ihren Anforderungen im Haushalt entspricht. Wir bitten Sie, die vorliegende Bedienungsanleitung, die Ihnen die Einsatzmöglichkeiten und die Funktionsweise Ihres Gerätes beschreibt, genau zu beachten.

Diese Bedienungsanleitung ist verschiedenen Gerätetypen angepasst, daher finden Sie darin auch die Beschreibungen von Funktionen, die Ihr Gerät evtl. nicht enthält.

**Für Schäden an Personen oder Gegenständen, die auf eine fehlerhafte oder unsachgemäße Installation des Gerätes zurückzuführen ist, übernimmt der Hersteller keinerlei Haftung.**

Der Hersteller behält sich das Recht vor, evtl. notwendige Modellmodifizierungen an den Gerätetypen vorzunehmen, um die geltenden technischen Normen einzuhalten.

Bei Reklamationen wenden Sie sich bitte an den Kundendienst Ihres Händlers.

### 1.1.2 Angaben zum Hersteller

Hersteller:	NEG-Novex Großhandelsgesellschaft für Elektro- und Haustechnik GmbH
Adresse:	Chenover Str. 5, 67117 Limburgerhof, Deutschland
Telefon/Fax:	00 49 6236. 46 32 0
E-Mail	info@neg-novex.de
WebSite	www.respekta.de

### 1.1.3 Kundendienst

Bei technischen Fragen zu Ihrem Gerät wenden Sie sich bitte an das Kundendienstbüro Ihres Händlers.

Bevor Sie den Kundendienst anrufen, notieren Sie sich bitte:

- Modellbezeichnung Ihres Gerätes.

## 1.1.4 Einleitung und Sicherheit

**Bevor Sie die Dunstabzugshaube installieren und/oder benutzen, lesen Sie bitte sorgfältig die Anweisungen in dieser Anleitung.**

So können Sie sich mit Ihrem neuen Gerät vertraut machen.

Bewahren Sie diese Unterlage griffbereit auf, damit Sie sie jederzeit nachschlagen und sie an eventuelle Nachbesitzer weitergeben können.

**Lesen Sie die Sicherheitsvorschriften in der Einleitung dieser Bedienungs- und Installationsanleitung und beachten Sie die im Text vorhandenen Sicherheitshinweise wie z. B.: „Achtung“, „Warnhinweis“ und „Gefahr“ im Text.**



Dieses Symbol bedeutet: **HINWEIS**

Dieses Symbol weist Sie auf nützliche Tipps hin und macht auf richtiges Vorgehen und Verhalten aufmerksam. Das Beachten der mit diesem Symbol versehenen Hinweise erspart Ihnen manches Problem.

Das Symbol hat die Aufgabe, bestimmte Methoden oder Verfahren hervorzuheben, die für die korrekte Verwendung der Dunstabzugshaube anzuwenden sind.



Dieses Symbol bedeutet: **WARNHINWEIS**

Dieses Symbol hat die Aufgabe, einen Arbeitsschritt hervorzuheben, der mit besonderer Vorsicht auszuführen ist, um eine Beschädigung der Struktur der Dunstabzugshaube oder deren Bauteile zu verhindern.



Dieses Symbol bedeutet: **ACHTUNG**

Dieses Symbol hat die Aufgabe, eine Sicherheitsinformation hervorzuheben. Aufmerksam lesen. Vergewissern Sie sich auch, dass Sie die Ursachen für mögliche gefährliche Unfälle genau verstanden haben.



Dieses Symbol bedeutet: **GEFAHR**

Dieses Symbol soll Sie auf eine gefährliche Situation für Sie selbst und andere aufmerksam machen. Aufmerksam lesen. Vergewissern Sie sich auch, dass Sie die Ursachen für mögliche gefährliche oder auch tödliche Unfälle genau verstanden haben.



Dieses Symbol bedeutet: **ENTSORGUNG**

Dieses Symbol auf dem Produkt oder auf der Verpackung weist darauf hin, dass dieses Produkt nicht als normaler Hausmüll behandelt werden darf, sondern über eine spezielle Sammelstelle für das Recycling von elektrischen und elektronischen Geräten entsorgt werden muss. Indem Sie helfen, dieses Produkt korrekt zu entsorgen, tragen Sie zum Schutz der Umwelt, Ihrer Gesundheit und des Wohlbefindens anderer bei. Unsachgemäße Entsorgung gefährdet die Umwelt und die Gesundheit. Weitere Informationen zum Recycling dieses Produkts erhalten Sie bei Ihren örtlichen Behörden, Entsorgungseinrichtungen oder dem Geschäft, in dem Sie das Produkt gekauft haben.

## 1.1.5 Identifikation der Dunstabzugshaube



Abb. 1.1

Auf dem Kennschild sind folgende Daten angegeben:

- A - Energieklasse
- B - Modell
- C - Technischer Typ
- D - Gewicht
- E - Absaugung
- F - CE-Kennzeichnung
- G - Hersteller
- H - Angaben zum Hersteller
- I - Beschreibung
- L - Seriennummer
- M - Importdatum
- N - Filtertyp
- O - Filtermodell

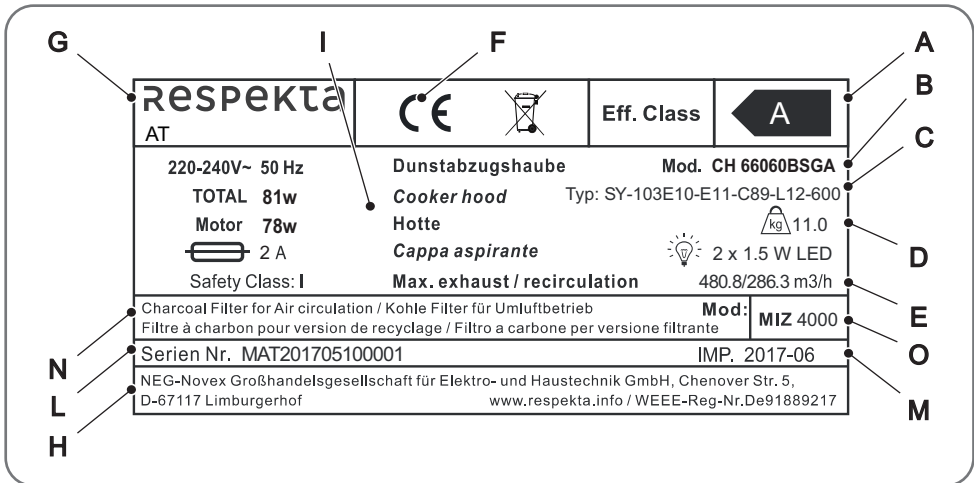

**HINWEIS:** Es wird empfohlen, die Daten und Seriennummern des Geräts zu notieren, um sie bei Bedarf schneller zur Hand zu haben.



**HINWEIS:** Für einen effizienten Kundendienst und Ersatzteilservice geben Sie bitte immer die auf diesem Schild aufgeführten Daten an.

### Platzierung des Typenschildes

Das Typenschild des Geräts ist an der Innenseite des Rahmens angebracht.

## **CE-Konformitätserklärung**

Der Hersteller der hier beschriebenen Geräte, auf welche sich diese Erklärung bezieht, erklärt hiermit in alleiniger Verantwortung, dass diese die einschlägigen, grundlegenden Sicherheits-, Gesundheits- und Schutzanforderungen der hierzu bestehenden EG Richtlinien erfüllen, und dass die entsprechenden Prüfprotokolle, insbesondere die vom Hersteller oder seinem Bevollmächtigten ordnungsgemäß ausgestellte CE-Konformitätserklärung zur Einsichtnahme der zuständigen Behörden vorhanden sind und über den Geräteverkäufer angefordert werden können. Der Hersteller erklärt ebenso, dass die Bestandteile der/des in dieser Bedienungsanleitung beschriebenen Geräte(s), welche mit frischen Lebensmitteln in Kontakt kommen können, keine toxischen Substanzen enthalten.

## **1.1.6 Garantiebedingungen**

Der Hersteller übernimmt keine Haftung für Schäden, die durch den Käufer verursacht werden.













Dieses Gerät wurde nach modernsten Methoden hergestellt und geprüft. Unabhängig von der gesetzlichen 6-monatigen Gewährleistungspflicht des Verkäufers/Händlers leistet der Hersteller eine Garantie für fehlerfreies Material und fehlerfreie Produktion über einen Zeitraum von 24 Monaten ab Kaufdatum. Die Garantie erlischt bei Eingriffen durch den Käufer oder durch Dritte. Schäden, die durch unsachgemäße Behandlung oder Bedienung, durch falsches Aufstellen oder Aufbewahren, durch unsachgemäßen Anschluss sowie durch höhere Gewalt oder sonstige äußere Einflüsse entstehen, fallen nicht unter die Garantieleistung. Wir behalten uns vor, bei Reklamationen die defekten Teile auszubessern oder zu ersetzen, oder das Gerät umzutauschen. Nur wenn mit Nachbesserung(en) oder Umtausch des Gerätes die herstellenseitig vorgesehene Nutzung endgültig nicht zu erreichen sein sollte, kann der Käufer innerhalb der Garantiefrist von sechs Monaten, gerechnet vom Tag des Kaufes, eine Minderung des Kaufpreises oder die Aufhebung des Kaufvertrages verlangen.

Schadensersatzansprüche, auch hinsichtlich Folgeschäden, soweit sie nicht auf Vorsatz oder grober Fahrlässigkeit beruhen, sind ausgeschlossen.













Der Garantieanspruch ist vom Käufer durch Vorlage der Kaufquittung nachzuweisen. Die Garantie ist innerhalb der Bundesrepublik Deutschland gültig.











## 2 : ALLGEMEINE SICHERHEITSVORSCHRIFTEN

### 2.1 Wichtige Hinweise

	<b>GEFAHR:</b> Fett oder Öl enthaltende Filter können einen Brand auslösen.
	<b>GEFAHR:</b> Es besteht Brandgefahr, wenn die Reinigung nicht gemäß den Anweisungen durchgeführt wird.
	<b>GEFAHR:</b> Lassen Sie Pfannen während des Gebrauchs nicht unbeaufsichtigt, da überhitztes Fett oder Öl Feuer fangen kann.
	<b>GEFAHR:</b> Lassen Sie den Herd niemals mit offener Flamme unter der Dunstabzugshaube eingeschaltet.
	<b>GEFAHR:</b> Brandgefahr, keine Gegenstände auf Kochflächen ablegen.
	<b>ACHTUNG:</b> Wenn die Dunstabzugshaube über einem Gasherd angebracht ist, muss der Abstand zwischen der Kochfläche und dem untersten Teil der Dunstabzugshaube mindestens 75 cm betragen.
	<b>ACHTUNG:</b> Achten Sie auf scharfe Kanten an der Innenseite der Dunstabzugshaube, insbesondere bei der Montage und Reinigung.
	<b>ACHTUNG:</b> Versuchen Sie nicht, die Dunstabzugshaube ohne die Fettfilter zu verwenden oder wenn die Filter übermäßig stark verschmutzt sind.
	<b>ACHTUNG:</b> Installieren Sie die Dunstabzugshaube nicht über einem Herd mit hohem Grill.
	<b>ACHTUNG:</b> Vergewissern Sie sich vor dem Anschließen, dass die Netzspannung mit der Spannung übereinstimmt, die auf dem spezifischen Schild im Inneren des Geräts angegeben ist.
	<b>ACHTUNG:</b> Die angesaugte Luft darf nicht in einen Abluftschacht geleitet werden, der zum Abführen der Dämpfe von mit Gas oder anderen Brennstoffen betriebenen Geräten dient (gilt nicht für Geräte, die nur Luft in den Raum ablassen).
	<b>ACHTUNG:</b> Verbinden Sie den Ablassschlauch der von der Dunstabzugshaube angesaugten Luft mit Abluftschächten mit einem geeigneten Innendurchmesser, der nicht kleiner als 120 mm sein sollte.



	<b>ACHTUNG:</b> Bei gleichzeitigem Betrieb der Dunstabzugshaube und gasbetriebener Geräte muss immer für eine ausreichende Raumbelüftung gesorgt werden.
	<b>ACHTUNG:</b> Wenn das Netzkabel beschädigt ist, muss es vom Hersteller oder seinem Kundendienstservice oder auf jeden Fall von einer qualifizierten Person ausgetauscht werden, um jegliche Gefährdung zu vermeiden.
	<b>ACHTUNG:</b> Dafür sorgen, dass Kinder unter 8 Jahren nicht in die Nähe des Gerätes kommen. Die Bedienung des Gerätes durch Kinder ist nur unter Aufsicht von Erwachsenen erlaubt, um sicherzustellen, dass sie das Gerät nicht unsachgemäß verwenden.
	<b>ACHTUNG:</b> Reinigung und Wartung dürfen nicht von unbeaufsichtigten Kindern durchgeführt werden.
	<b>ACHTUNG:</b> Die Bedienung des Gerätes durch physisch, sensorisch oder psychisch beeinträchtigte Personen ist nur unter Aufsicht von für deren Sicherheit verantwortlichen Personen erlaubt.
	<b>ACHTUNG:</b> Für Reinigungsarbeiten im Inneren des Gerätes muss dieses vom Stromnetz getrennt werden.
	<b>ACHTUNG:</b> Flambieren unter Dunstabzugshauben ist unter keinen Umständen erlaubt.
	<b>ACHTUNG:</b> Bei Fehlfunktion des Gerätes ist der Kundendienst zu benachrichtigen. Versuchen Sie auf keinen Fall, das Gerät selbst zu reparieren.
	<b>ACHTUNG:</b> Verwenden Sie aus Sicherheitsgründen nur Befestigungs- oder Montageschrauben mit den gleichen Abmessungen wie in dieser Gebrauchsanleitung angegeben.
	<b>ACHTUNG:</b> Verwenden Sie zum Reinigen der Dunstabzugshaube keinen Dampfreiniger.
	<b>ACHTUNG:</b> Versuchen Sie NIEMALS, Feuer mit Wasser zu löschen, sondern schalten Sie das Gerät aus und decken Sie dann die Flamme ab, z. B. mit einem Deckel oder einer Löschdecke.
	<b>WARNHINWEIS:</b> Alle mit der Installation und der Einregulierung verbundenen Arbeiten sind von qualifiziertem Fachpersonal durchzuführen.
	<b>WARNHINWEIS:</b> Zugängliche Teile der Dunstabzugshaube können bei eingeschaltetem Herd heiß werden.

	<b>WARNHINWEIS:</b> Wenn Sie auf einem Gasherd kochen, setzen Sie immer Deckel auf Töpfe und Pfannen.
	<b>WARNHINWEIS:</b> Wenn sich die Dunstabzugshaube im Ansaugbetrieb befindet, wird die Luft im Raum von der Dunstabzugshaube angesaugt. Stellen Sie sicher, dass eine angemessene Lüftung gewährleistet ist. Die Dunstabzugshaube entfernt Gerüche aus dem Raum, aber keinen Dampf.
	<b>WARNHINWEIS:</b> Wenn die Dunstabzugshaube zusammen mit gasbetriebenen oder mit anderen Brennstoffen betriebenen Geräten verwendet wird, muss eine ausreichende Lüftung des Raumes gewährleistet sein.
	<b>WARNHINWEIS:</b> Achten Sie darauf, dass der Abluftschacht der Dunstabzugshaube keine engeren Kurven als 90 Grad aufweist, da dies den Wirkungsgrad verringert.
	<b>WARNHINWEIS:</b> Nachdem Sie die Dunstabzugshaube aus der Verpackung genommen haben, überprüfen Sie sie auf Unversehrtheit. Wenn das Produkt beschädigt ist, verwenden Sie es nicht und wenden Sie sich an das RESPEKTA-Service-Netz.
	<b>WARNHINWEIS:</b> Die örtlichen Vorschriften bezüglich der Austragung von Abluft befolgen.
	<b>WARNHINWEIS:</b> Bei gleichzeitigem Betrieb der Dunstabzugshaube und von Geräten, die mit anderer als elektrischer Energie betrieben werden, darf der Unterdruck im Raum nicht 4 Pa (4 x 10 <sup>-5</sup> bar) überschreiten.
	<b>WARNHINWEIS:</b> Die Außenseite des Geräts darf nur bei ausgeschaltetem Gerät gereinigt werden.
	<b>WARNHINWEIS:</b> Das Gerät und die Filter sind regelmäßig zu reinigen um einwandfrei funktionieren zu können. Bitte das Kapitel "Reinigung und Pflege" beachten.
	<b>WARNHINWEIS:</b> Halten Sie den Raum gut durchlüftet, wenn Sie das Gerät über einem Gasherd betreiben.
	<b>WARNHINWEIS:</b> Der Abluftschlauch des Gerätes/der Vorrichtung muss in einem separaten Abluftschacht nach außen verlegt werden. Er darf durch keine anderen Schächte oder Kamine verlegt werden.
	<b>WARNHINWEIS:</b> Prüfen Sie vor der Installation und dem Gebrauch, dass die auf der Dunstabzugshaube angegebene Spannung (V) und Frequenz (Hz) mit der Spannung und Frequenz Ihrer Hausinstallation übereinstimmen.
	<b>HINWEIS:</b> Lesen Sie die Bedienungs- und Installationsanleitung vor der Installation und dem Gebrauch des Geräts gründlich durch.



**HINWEIS:** Die Dunstabzugshaube ist nur für den Gebrauch im Haushalt ausgelegt. Die in dieser Unterlage beschriebenen Geräte sind nicht für die gewerbliche Nutzung bestimmt. Sie sind für den Gebrauch im Haushalt ausgelegt.



**HINWEIS:** Zur Inanspruchnahme der Garantie ist der Garantieschein und die Kaufquittung vorzulegen. Andernfalls wird die Garantie nicht geleistet.

## 2.2 Hinweise zum Umweltschutz

### 2.2.1 Verpackung

Das Verpackungsmaterial ist zu 100 % wiederverwertbar. Beachten Sie bei der Entsorgung die örtlichen Vorschriften.



**WARNHINWEIS:** Das Verpackungsmaterial (Plastikbeutel, Teile aus Polystyrol usw.) stellt eine Gefahrenquelle für Kinder dar. Bewahren Sie das Verpackungsmaterial deshalb außerhalb der Reichweite von Kindern auf.

### 2.2.2 Entsorgung



**WARNHINWEIS:** Entsorgen Sie Ihr Altgerät bitte gemäß den gesetzlichen Bestimmungen. Vor der Entsorgung muss das Gerät durch Abschneiden des Stromkabels untauglich gemacht werden. Zur Entsorgung ist das Gerät bei den zuständigen Sammelstellen abzugeben.

# 3 : TECHNISCHE DATEN UND EIGENSCHAFTEN

## 3.1 Technische Daten

### 3.1.1 Modelle CH 66060 BSGA - CH 66090 BSGA

Modell Nr.		CH 66060 BSGA	CH 66090 BSGA
Identifikation des Produkts/ Marke	NEG	respekta	respekta
Modelltyp (Standard, Flachschirm, Teleskopisch, Kamin usw.)		Geneigt	Geneigt
<b>EU-Energieeffizienzklasse</b>		<b>A</b>	<b>A</b>
Jährlicher Stromverbrauch	kWh/ Jahr	30,10	30,10

### Eigenschaften

Modell Nr.		CH 66060 BSGA	CH 66090 BSGA
Spannung/Frequenz	V/Hz	220V~240V, 50Hz	220V~240V, 50Hz
Eingangsleistung/Hauptsicherung (Intensität)	W / A	81 W / 2 A	81 W / 2 A
Anzahl Motoren	Stk	1	1
Höchstleistung des Motors	W	78W	78W
Max. Abluftstrom	m <sup>3</sup> /h	480,8	480,8
Max. Luftstrom bei Umluftbetrieb	m <sup>3</sup> /h	286,3	286,3
Max. Geräuschpegel	dB(A)	63	63
Kabellänge (einschließlich Stecker)	cm	135cm	135cm
Steckertyp (Schuko EWG 7/7 / Euro Typ C (EWG 7/16))		Schuko EWG 7/7	Schuko EWG 7/7
Abmessungen: Gerät (ohne Dampfabzug)	mm	600x375x370	900x375x370
Kamin, max. Auszugslänge	mm	780 (400+400)	780 (400+400)
Abmessungen des Schlauchanschlusses	mm	150mm	150mm

**Ausrüstung und Zubehör**

Modell Nr.		CH 66060 BSGA	CH 66090 BSGA
Schalter, von vorne oder unten betätigt		vorne	vorne
Netzschalter: mechanisch/ elektronisch		elektronisch	elektronisch
Lichttyp/Leistung	Anzahl/W	LED - 2x1,5W	LED - 2x1,5W
Montagekit (Schrauben, Dübel usw.)	cm	Schrauben, Kaminhalterung	Schrauben, Kaminhalterung

**Spezifikationen Fettfilter**

Modell Nr.		CH 66060 BSGA	CH 66090 BSGA
Fettabscheiderate/Eff. Klasse	% / Eff. Klasse	D	D
Kohlefiltertyp:	NEG	MIZ 4000	MIZ 4000
Alu-Fettfiltertyp:	NEG	MIZ 6600	MIZ 6600

## 3.2 Abmessungen

### 3.2.1 Maße und Abmessungen für die Installation



Abb. 3.1

Die angegebenen Maße und Abmessungen gelten für folgende Modelle:

- CH 66060 BSGA;
- CH 66090 BSGA;

## 3.3 Schaltplan

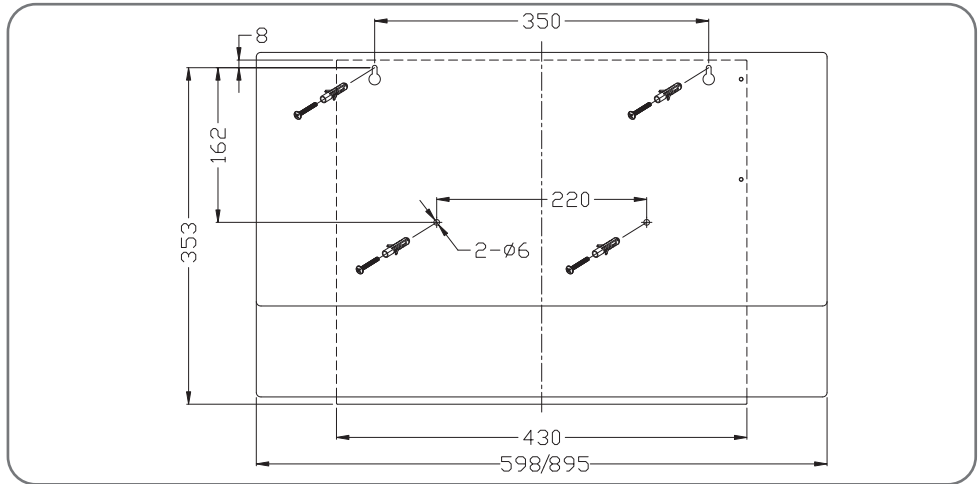

Abb. 3.2

- |                            |                  |
|----------------------------|------------------|
| 1 - Schalter               | 5 - Blaues Kabel |
| 2 - Elektrische Anschlüsse | 6 - Gelbes Kabel |
| 3 - Leuchten               | 7 - Weißes Kabel |
| 4 - Elektromotor           |                  |

## 4 : NUTZUNGSBESTIMMUNGEN



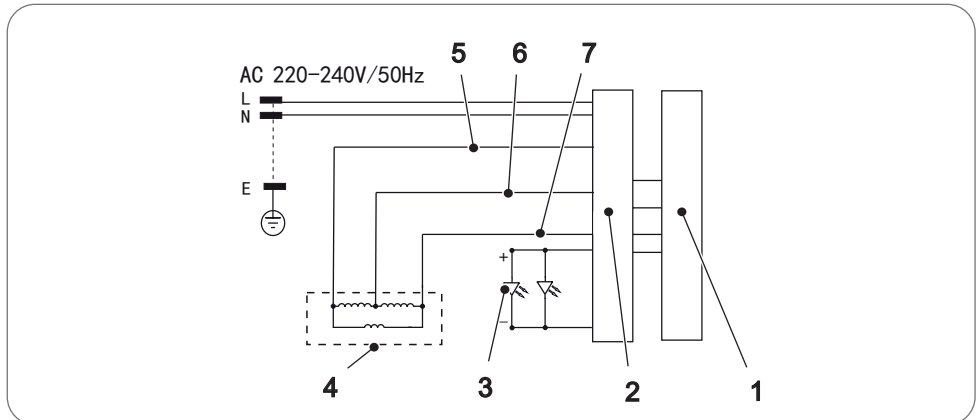

### 4.1 Nützliche Ratschläge

	<b>GEFAHR:</b> Unter der Dunstabzugshaube dürfen keine flambierten Gerichte zubereitet werden. Die offene Flamme könnte die Dunstabzugshaube zerstören oder gar einen Küchenbrand verursachen.
	<b>GEFAHR:</b> Wenn Sie Speisen frittieren, lassen Sie die Pfanne niemals unbeaufsichtigt, da das Fett Feuer fangen könnte.
	<b>ACHTUNG:</b> Der Abluftschlauch darf nicht aus brennbarem Material bestehen oder ein solches enthalten.
	<b>WARNHINWEIS:</b> Vor Reinigungs- oder Instandhaltungsarbeiten ist die Stromversorgung der Dunstabzugshaube durch Ziehen des Netzsteckers oder Ausschalten/Herausdrehen der Sicherung zu unterbrechen.
	<b>WARNHINWEIS:</b> Die von der Dunstabzugshaube angesaugte Luft darf nicht über das Abluftrohr des Ofens oder anderer, nicht elektrisch betriebener Geräte abgeführt werden.
	<b>WARNHINWEIS:</b> Eine konstante Instandhaltung gewährleistet einen einwandfreien Betrieb und eine optimale Leistung der Dunstabzugshaube.
	<b>WARNHINWEIS:</b> Stellen Sie sicher, dass der Raum ausreichend belüftet ist.
	<b>WARNHINWEIS:</b> Reinigen Sie verschmutzte Oberflächen regelmäßig von Verkrustungen.
	<b>WARNHINWEIS:</b> Reinigen oder ersetzen Sie den Filter regelmäßig.
	<b>WARNHINWEIS:</b> Prüfen Sie, ob die Dunstabzugshaube während des Transports beschädigt wurde.
	<b>WARNHINWEIS:</b> Die Installation, der elektrische Anschluss und die Verbindungen der Abzugsleitungen müssen unter Beachtung der Herstellervorschriften und unter Einhaltung der örtlichen Vorschriften von einer Fachtechniker ausgeführt werden.



## 4.2 Benutzung der Dunstabzugshaube

### 4.2.1 Sicherheitshinweise zum Gebrauch

	<p><b>GEFAHR:</b> Sonstige Arbeiten mit offener Flamme sind nicht gestattet. Sie könnten den Filter oder sonstige Geräteteile beschädigen oder gar einen Brand auslösen.</p>
	<p><b>ACHTUNG:</b> Bei Gasherden ist darauf zu achten, dass die Kochstellen nicht ohne Kochgeschirr betrieben werden. Bei offenen Gasflammen können Teile des Gerätes durch die aufsteigende Hitze beschädigt werden.</p>
	<p><b>ACHTUNG:</b> Flambieren unter der Dunstabzugshaube ist wegen Brandgefahr nicht erlaubt. Die aufsteigende Flamme kann das im Filter abgelagerte Fett entzünden.</p>
	<p><b>ACHTUNG:</b> Frittieren oder das Arbeiten mit Öl und Fett unter der Dunstabzugshaube darf wegen Brandgefahr nur unter ständiger Beaufsichtigung geschehen. Achtung! Bei mehrfach verwendetem Öl steigt das Risiko der Selbstentzündung.</p>
	<p><b>WARNHINWEIS:</b> Während des Betriebs der Dunstabzugshaube müssen die Fettfilter immer eingesetzt sein, ansonsten kann sich Fettdunst in der Dunstabzugshaube und im Abluftsystem ablagern.</p>

## 4.2.2 Tasten und Funktion der Schalter



Abb. 4.1

Es gibt 6 Touch-Tasten:

- A - Geschwindigkeitsstufe 1 (niedrig)
- B - Geschwindigkeitsstufe 2 (mittel)
- C - Geschwindigkeitsstufe 3 (hoch)
- D - Beleuchtung EIN/AUS
- E - Verzögerung
- F - Stromversorgung EIN/AUS

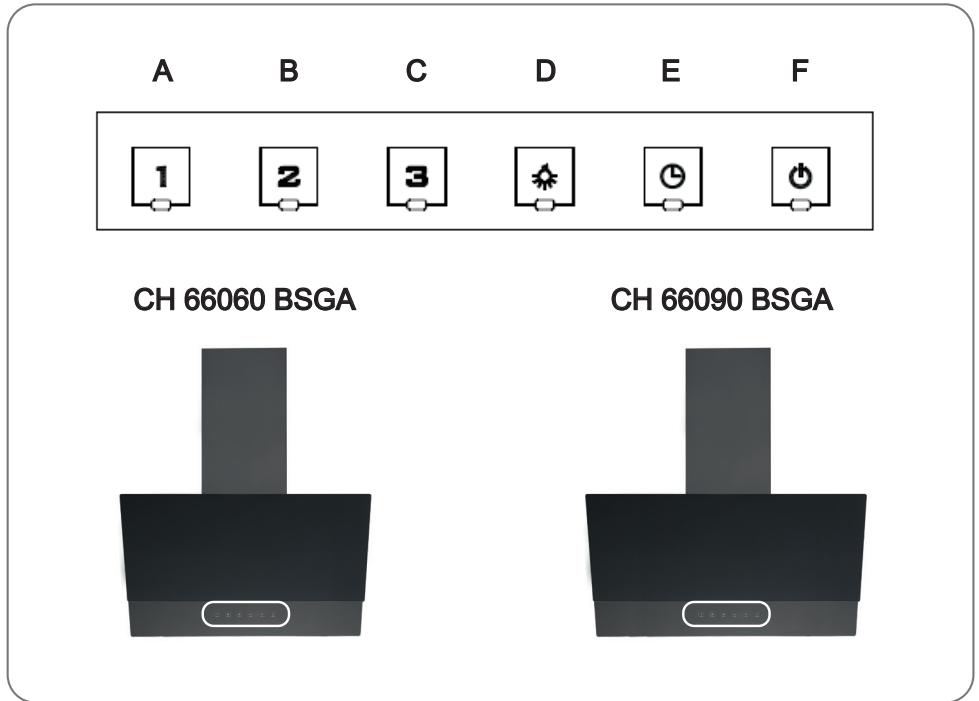

Abb. 4.2

Nach dem Anschluss der Dunstabzugshaube an das Stromnetz leuchten alle Tastenleuchtanzeigen 2 Sekunden lang auf, um den Status anzuzeigen, und die Dunstabzugshaube geht in den Standby-Zustand über.

Die Ein/Aus-Taste (F) drücken, wodurch ihre Leuchtanzeige eingeschaltet wird, und die Dunstabzugshaube funktioniert mit der niedrigsten Geschwindigkeit. Die Leuchtanzeige der Geschwindigkeitsstufe 1 (A) leuchtet auf. Die Ein/Aus-Taste erneut drücken, die Leuchtanzeigen der Ein-/Aus-Taste und der Taste für niedrige Geschwindigkeit werden gelöscht. Die Dunstabzugshaube wechselt in den Standby-Modus.

Die Geschwindigkeitstasten und die Beleuchtungstaste können separat funktionieren und werden nicht von der Ein/Aus-Taste gesteuert. Bei Drücken einer Funktionstaste funktioniert die Dunstabzugshaube in jenem Modus. Die Ein/Aus-Taste drücken, um eine jegliche eingestellte Funktion zu unterbrechen.

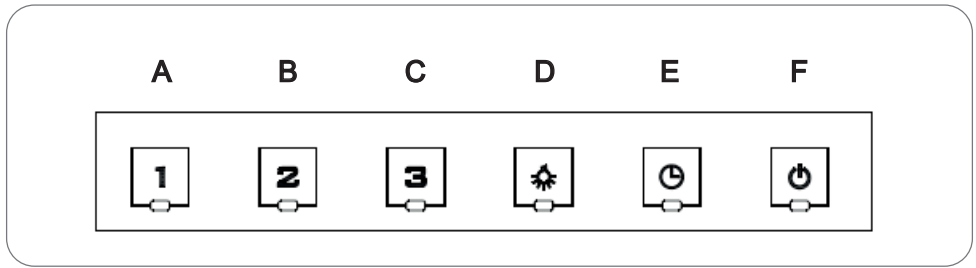
Die Beleuchtungstaste (D) einmal drücken; die Leuchten schalten sich ein und die Leuchtanzeige der Beleuchtungstaste und der Einschalttaste leuchtet ebenfalls. Die Taste erneut drücken, um die Beleuchtung auszuschalten.

Die Taste der Geschwindigkeitsstufe 1 (A) drücken, deren Leuchtanzeige schaltet sich ein und der Motor läuft mit niedriger Drehzahl. Die Taste erneut drücken, der Motor stoppt und die Leuchtanzeige erlischt.

Die Taste der Geschwindigkeitsstufe 2 (B) drücken, deren Leuchtanzeige schaltet sich ein und der Motor läuft mit mittlerer Drehzahl. Die Taste erneut drücken, der Motor stoppt und die Leuchtanzeige erlischt.

Die Taste der Geschwindigkeitsstufe 3 (C) drücken, deren Leuchtanzeige schaltet sich ein und der Motor läuft mit hoher Drehzahl. Die Taste erneut drücken, der Motor stoppt und die Leuchtanzeige erlischt.

Niedrige Geschwindigkeit (A), mittlere Geschwindigkeit (B) und hohe Geschwindigkeit (C) können nicht gleichzeitig eingestellt werden. Wenn die Dunstabzugshaube auf hohe Geschwindigkeit eingestellt ist, schaltet die Taste für niedrige Geschwindigkeit den Motor sofort auf niedrige Geschwindigkeit; wenn die Dunstabzugshaube auf niedrige Geschwindigkeit eingestellt ist, schaltet die Taste für mittlere Geschwindigkeit den Motor sofort auf mittlere Geschwindigkeit und so weiter.

Die Verzögerungstaste (E) kann die Verzögerungsfunktion nur aktivieren, wenn die Taste für die Abzugshaubengeschwindigkeit und die Beleuchtungstaste in Gebrauch sind. Die Verzögerungstaste (E) einmal drücken, um die Verzögerungsfunktion zu aktivieren, ihre Leuchtanzeige ist eingeschaltet. Die Dunstabzugshaube ist 5 Minuten lang in Betrieb und schaltet sich dann automatisch aus, die Beleuchtung und alle Kontrollleuchten schalten sich ebenfalls aus. Die Dunstabzugshaube wechselt in den Standby-Modus.

### 4.2.3 Abluft-Betrieb

Die angesaugte Luft wird durch den Abluftschlauch ins Freie geblasen. Dafür muss ein Ablufschacht bzw. ein ins Freie führendes Ablufrohr vorhanden sein.



**WARNHINWEIS:** Bei Abluftbetrieb der Dunstabzugshaube und Betrieb von schornsteinabhängigen Feuerungen (z.B. Kohleofen) muss für ausreichende Frischluftzufuhr im Aufstellraum des Geräts gesorgt werden. Auf jeden Fall ist ein Fachmann zu konsultieren.



**WARNHINWEIS:** Falls kein fest installiertes Ablufrohr oder kein Ablufschacht vorhanden ist, müssen Sie die Dunstabzugshaube auf Umluft-Betrieb einstellen.

### 4.2.4 Umluft-Betrieb

Die angesaugte Luft wird durch einen Kohlefilter (auch Aktiv-Kohlefilter genannt) gefiltert und im Raum umgewälzt. Der Kohlefilter hält die beim Kochen entstehenden Gerüche zurück. Die filtrierte Luft wird durch Luftöffnungen seitlich oder nach oben zurück in die Küche ausgestoßen. Wird die Dunstabzugshaube im Umluft-Betrieb eingesetzt, ist der gleichzeitige Betrieb einer raumluftabhängigen Feuerstätte unbedenklich.









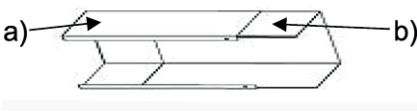

**HINWEIS:** Das Gerät einige Minuten vor Beginn der Kochvorgänge einschalten.

Es ist sowohl bei Abluft- als auch bei Umluft-Betrieb empfehlenswert, das Gebläse nach dem Kochen noch ca. 5 bis 10 Minuten weiter laufen zu lassen. Damit wird die Küchenluft von verbleibenden Wrasen und Gerüchen befreit.

- Für eine bessere Leistung der Dunstabzugshaube den Dampfsammler (soweit vorhanden) herausziehen.
- Stellen Sie die Geschwindigkeit des Gebläses je nach der abzusaugenden Rauch- oder Dampfmenge ein.
- Die Dunstabzugshaube erst ca. 5 bis 10 Minuten nach Beendigung des Kochvorgangs ausschalten.
- Den Dampfsammler (soweit vorhanden) wieder einsetzen.

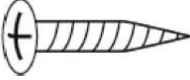
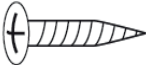



# 5 : INSTALLATION

## 5.1 Zubehörliste

Artikel	Abbildung	Menge
Äusserer Kaminschacht (a) und innerer Kaminschacht (b)		1
Oberer Kamin Montagebügel		1
Stabilisierungs- und Montageplatte für den unteren Kaminschacht		1
Wanddübel Ø8		8
ST4x40mm Schrauben (2 für oberen Kamin Montagebügel, 2 für untere Kamin Montageplatte)		4
ST4x30mm Schrauben (2 für Hauben Aufhängung, 2 für Hauben Sicherung)		4
ST4x8mm Schrauben		6
V-Klappe		1
Abluftschlauch		1
Kabelbinder 8x550mm		1

## 5.2 Vorbereitende Vorgänge

### 5.2.1 Sicherheitsanweisungen für die Installation

	<b>WARNHINWEIS:</b> Installation der Geräte nur an einem geeigneten Ort.
	<b>WARNHINWEIS:</b> Prüfen der Wand/Decke auf Tragfähigkeit und Belastbarkeit.
	<b>WARNHINWEIS:</b> Prüfen des Verlaufs von elektrischen und anderen Leitungen auf und in der Wand bzw. Decke, um diese nicht anzubohren.
	<b>WARNHINWEIS:</b> Prüfen des Zustandes und der Belastbarkeit des Stromnetzes.
	<b>WARNHINWEIS:</b> Wir empfehlen die Installation des Geräts durch einen Fachmann.

Halten Sie bei der Installation der Dunstabzugshaube die Mindestabstände zwischen Kochplatte und Dunstabzugshaube genauestens ein (siehe Kapitel „Installationsangaben“) und folgen Sie der Nummerierung der Arbeitsschritte und den Zusatzanweisungen. Die Dämpfe werden über einen am Verbindungsring angeschlossenen Abluftschlauch abgesaugt. Der Durchmesser des Abluftschlauchs muss mit dem des Verbindungsrings übereinstimmen. Wird ein Rauchrückschlagventil benutzt oder mitgeliefert, prüfen Sie, ob es sich nach der Installation des Abluftschlauchs frei öffnen und schließen kann. Die Dunstabzugshaube kann mit oberen und hinteren Abzugsöffnungen ausgestattet sein. Die Dunstabzugshaube ist in der Regel zum Einsatz als Ablufthaube vorgerüstet. Die nicht benötigten Abzugsöffnungen sind mit einem Kunststoffdeckel versehen. Dieser Kunststoffdeckel kann durch Drehen gegen den Uhrzeigersinn einfach entfernt werden.

### 5.2.2 Installationsangaben

Mindestabstand von der Unterkante des Haubenkörpers:

Induktionskochfelder	<b>65 cm</b>
Gaskochfelder	<b>75 cm</b>

	<b>WARNHINWEIS:</b> Schließen Sie das Gerät erst dann an das Stromnetz an, wenn es ordnungsgemäß installiert ist.
---	---

### 5.2.3 Verwendung der Dunstabzugshaube in Version Abluft

Sollte die Dunstabzugshaube werkseitig mit einem Kohlefilter ausgestattet sein, müssen Sie diesen entfernen. Er ist nur für den Einsatz Ihrer Abzugshauben im Umluftbetrieb nützlich.

### 5.2.4 Verwendung der Dunstabzugshaube in Version Umluft

Wenn Sie das Gerät als Umlufthaube verwenden möchten, müssen Sie vor dem Gebrauch der Dunstabzugshaube den/die Aktivkohlefilter am Lüftermotor montieren. Bei einigen Modellen ist/sind der/die Aktivkohlefilter im Lieferumfang enthalten. Andernfalls müssen Sie sich den/die Aktivkohlefilter vom Lieferanten/Händler Ihrer Dunstabzugshaube beschaffen.

### 5.2.5 Elektrischer Anschluss

	<b>WARNHINWEIS:</b> Prüfen Sie vor dem Anschluss der Dunstabzugshaube, ob die auf dem Typenschild angegebene Spannung (V) mit der Netzspannung Ihrer Wohnung übereinstimmt.
---	---

	<b>WARNHINWEIS:</b> Installieren Sie das Gerät auf keinen Fall, wenn die Angaben auf dem Typenschild nicht mit Ihrer Netzspannung übereinstimmen. Das Typenschild befindet sich im Inneren der Dunstabzugshaube, hinter dem Fettfilter.
---	---

Ist die Dunstabzugshaube mit einem Standardstecker versehen, schließen Sie diesen an eine gut zugängliche Standard-Steckdose an.

## 5.2.6 Montage des Aktivkohlefilters (Optional)

Der Aktivkohlefilter kann zum Aufnehmen von Gerüchen verwendet werden. Normalerweise sollte der Aktivkohlefilter je nach Ihren Kochgewohnheiten alle 3-6 Monate gewechselt werden.

Zur Montage des Kohlefilters entfernen Sie den/die Fettfilter, montieren den Kohlefilter gemäß der Montageanleitung und setzen den/die Fettfilter wieder ein.

Gehen Sie beim Einsetzen des Aktivkohlefilters wie folgt vor:

- Vor dem Einsetzen oder Ersetzen des Aktivkohlefilters das Gerät von der Stromversorgung trennen.
- Die Filterverriegelung Drücken und den Netzfilter entfernen.
- Den Aktivkohlefilter gegen den Uhrzeigersinn drehen. Den Aktivkohlefilter durch neue Filter ersetzen.
- Den Netzfilter platzieren.
- Die Stromversorgung der Steckdose einschalten.



Abb. 5.1

1 - Öffnen

2 - Schließen

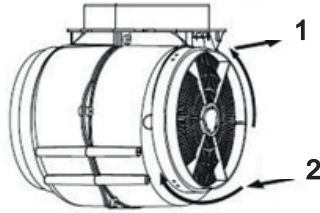

**GEFAHR:** Sicherstellen, dass der Filter richtig verriegelt ist. Andernfalls kann er sich lösen und gefährlich sein.



**HINWEIS:** Wenn der Aktivkohlefilter montiert ist, ist die Saugleistung reduziert.



## 5.2.7 Abluftschlauch

Der Abluftschlauch ist nicht im Lieferumfang enthalten.



Abb. 5.2

A - Richtig

B - Falsch

Um eine optimale Luftansaugung zu erreichen, müssen die folgenden Regeln strikt eingehalten werden:

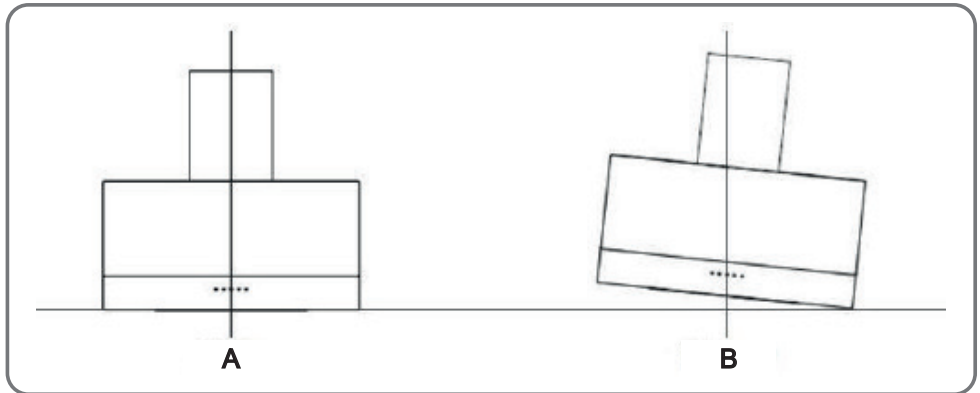
- Der Abluftschlauch muss möglichst kurz und gerade sein.
- Die Maße des Abluftschlauchs nicht verändern und es nicht verengen.
- Wenn der Abluftschlauch verwendet wird, ist es immer gerade zu verlegen, um den Druckverlust zu minimieren.
- Die Abzugshaubenkanalisierung nicht an ein bestehendes Lüftungssystem anschließen, das für ein anderes Gerät verwendet wird, wie z. B. Heizungsrohr, Gasschlauch, Heißluftschlauch.
- Der Krümmungswinkel des Abluftschlauchs darf nicht kleiner als  $120^\circ$  sein; der Schlauch ist waagrecht zu verlegen, oder andernfalls muss der Schlauch vom Ausgangspunkt aus ansteigen und zu einer Außenwand geführt werden.
- Nach der Installation darauf achten, dass die Dunstabzugshaube perfekt waagrecht ist, um Fettansammlungen an tiefer gelegenen Punkten zu vermeiden.
- Sicherstellen, dass der für die Installation verwendete Abluftschlauch den einschlägigen Normen entspricht und feuerfest ist.



**WARNHINWEIS:** Die Nichtbeachtung dieser grundlegenden Anweisungen führt zu einer Verringerung der Leistung und einer Erhöhung des Geräuschpegels der Dunstabzugshaube.



**WARNHINWEIS:** Die Installation, der elektrische Anschluss und die Verbindungen der Abzugsleitungen müssen unter Beachtung der Herstellervorschriften und unter Einhaltung der örtlichen Vorschriften von einer qualifizierten Techniker ausgeführt werden.



**ACHTUNG:** Wenn die Schrauben oder Befestigungselemente nicht wie in dieser Anleitung beschrieben installiert werden, kann dies zu elektrischen Gefahren führen.

## 5.2.8 Übersicht der Installationskomponenten



Abb. 5.3

- 1 - Montagebügel für oberen Kamin
- 2 - Absaugleitung
- 3 - V-Klappe
- 4 - Befestigungsbügel unterer Kaminschacht und Befestigungsstange
- 5 - Kaminbefestigungsstange
- 6 - Haubenbefestigungsschrauben
- 7 - Sicherungsschrauben

**Bevor mit der Installation fortgefahren wird, den Hauptschalter ausschalten, damit kein Strom in die für die Stromversorgung der Dunstabzugshaube vorgesehene Steckdose fließt.**

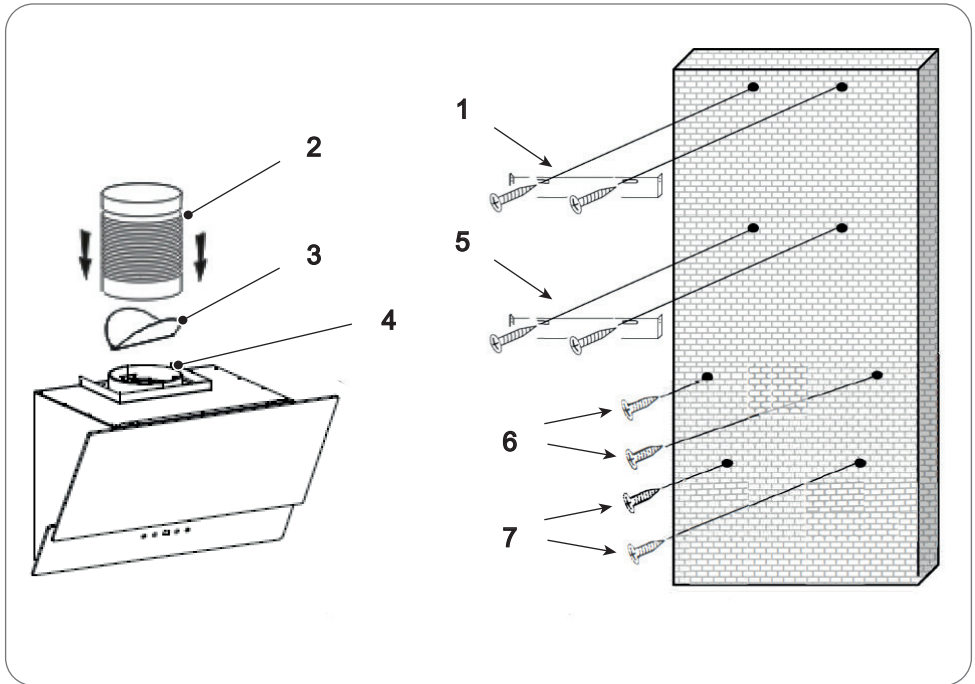

**ACHTUNG:** Setzen Sie vor der Montage der Dunstabzugshaube die V-Klappen wie unten beschrieben ein.

## Montage des Aktivkohlefilters (Optional)

Die Aktivkohlefilter\* vor dem Fettfilter montieren.

\*siehe Abschnitt 5.2.6 Montage des Kohlefilters (optional)



Abb. 5.4

## Montage der Fettnetzfilter

- Den Filter in die Schlitze auf der Rückseite der Dunstabzugshaube einsetzen.
- Den Clip am Filtergriff drücken.
- Wenn der Filter korrekt positioniert ist, den Clip loslassen.
- Die vorherigen Schritte wiederholen, um alle Filter zu installieren.

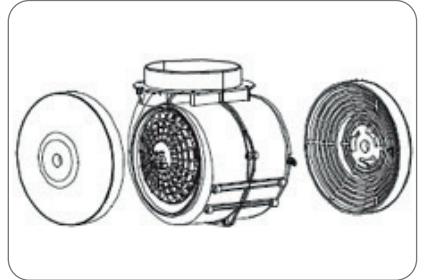

Abb. 5.5

## Montage der V-Klappe

Wenn die Dunstabzugshaube nicht mit einer V-Klappe (B10) ausgestattet ist, müssen die Halfteile ihrem Stutzen montiert werden. Die Bilder zeigen nur ein Beispiel für die Montage der V-Klappe, da der Stutzen bei verschiedenen Modellen und Konfigurationen variieren kann.

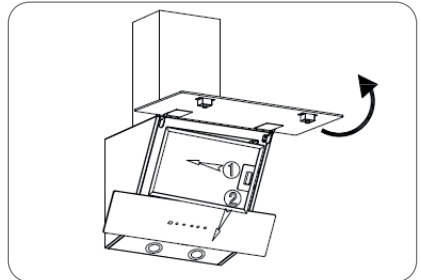

Abb. 5.6

**Montage der V-Klappe:**

- 1 - Die beiden Halbeile (1) in den Stutzen (B10) montieren.
- 2 - Der Stift (3) muss nach oben ausgerichtet sein.
- 3 - Die Achse (4) muss in die Löcher (5) im Stutzen B10 eingeführt werden.
- 4 - Wiederholen Sie alle Vorgänge für das 2. Halbeil.

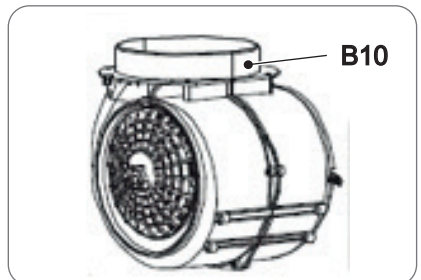

Abb. 5.7

## 5.2.9 Montage der Dunstabzugshaube



**ACHTUNG:** Die motorbetriebene Dunstabzugshaube muss mindestens 65 cm vom Induktionsherd (A) und mindestens 75 cm vom Gasherd (B) entfernt sein.

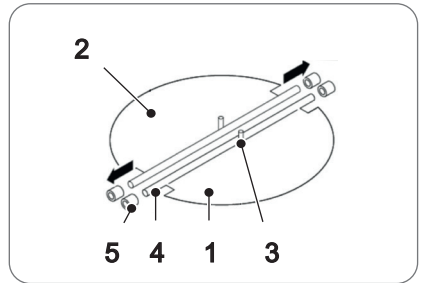

Abb. 5.8

Zeichnen Sie mit einem Bleistift eine horizontale Linie in der Höhe an die Wand, in der die Unterkante der Dunstabzugshaube aufliegen muss.

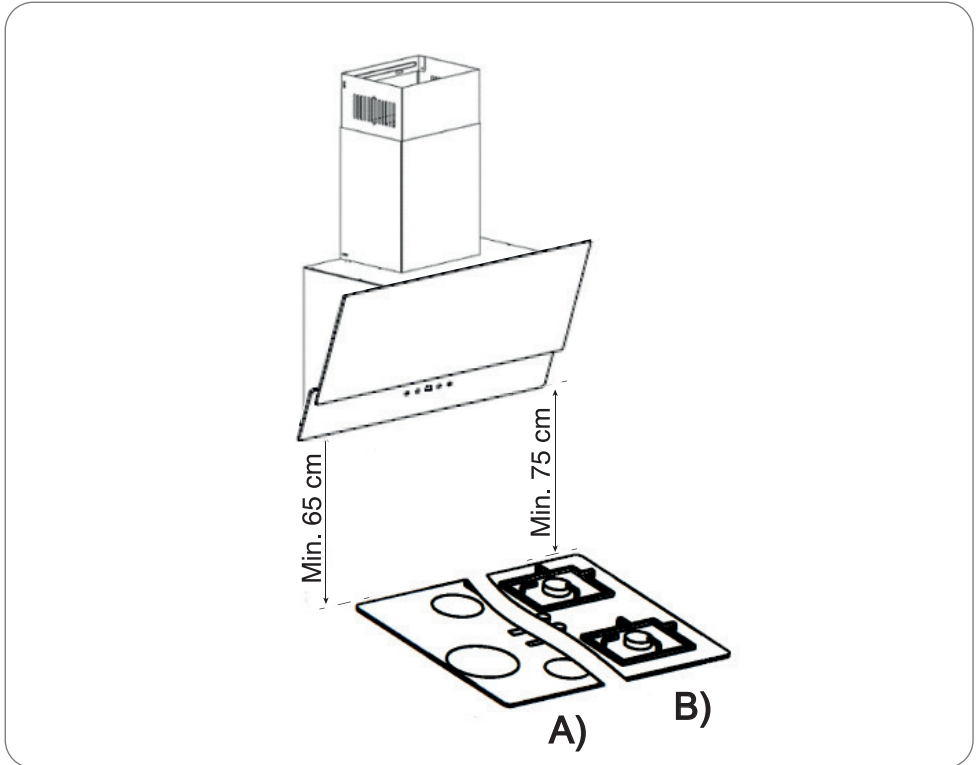

**ACHTUNG:** Den im Abschnitt „Installationsangaben“ angegebenen Mindestabstand einhalten.

Wenn ein Auslass ins Freie vorhanden ist, kann die Dunstabzugshaube wie in der Abbildung gezeigt mittels eines Abluftschachts (emailierter Stahl, Aluminium, Schlauch oder nicht brennbares Material mit einem Innendurchmesser von 150 mm) angeschlossen werden.



Abb. 5.9

Vor der Installation sicherstellen, dass das Gerät ausgeschaltet und durch Ziehen des Netzsteckers von der Stromversorgung getrennt ist.

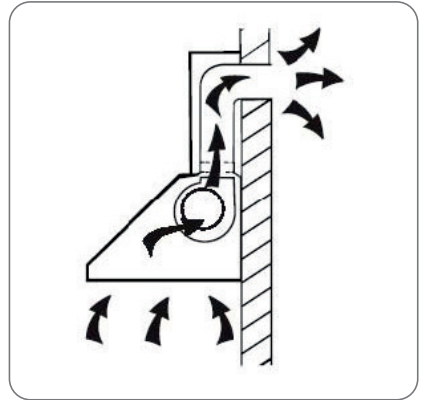

Abb. 5.10

Nachdem die Installationshöhe der Dunstabzugshaube festgelegt wurde, die Installationsbohrungen für die Dunstabzugshaube, den internen Kaminschachthalter und die Sicherheitsöffnungen markieren. Die Bohrlöcher in der Wand herstellen.

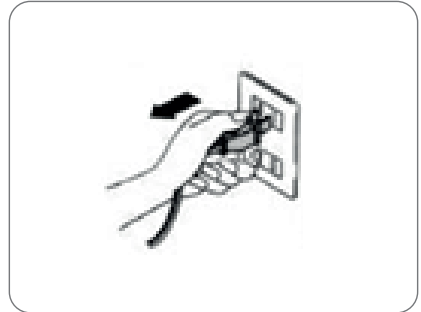

Abb. 5.11

Den Abluftschlauch (1) am Auslass befestigen und mit einer Schelle (2) absichern.

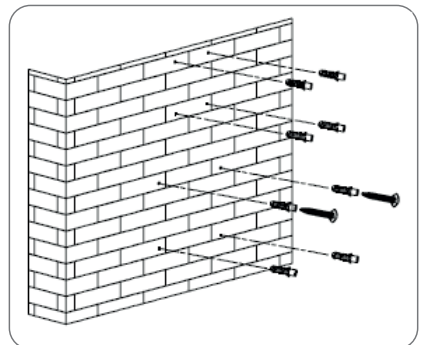

Abb. 5.12

Die Halterung (3) mit zwei Senkkopfschrauben 4x8mm-Schrauben am äußeren Kaminschacht (4) befestigen; darauf achten, dass der innere Kaminschacht (5) frei gleitet.

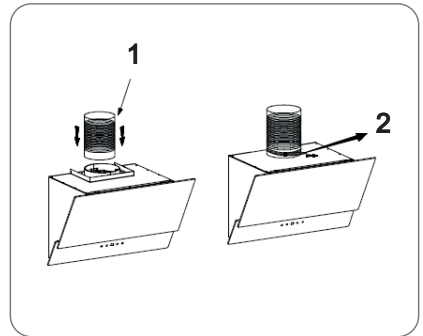

Abb. 5.13

Die Dunstabzugshaube an die Wand hängen und korrekt ausrichten. Die Dunstabzugshaube mit zwei Sicherheitssenkkopfschrauben 4x30mm befestigen.



**HINWEIS:** Die beiden Sicherheitsluftablässe befinden sich am hinteren Gehäuse und haben einen Durchmesser von 6 mm.

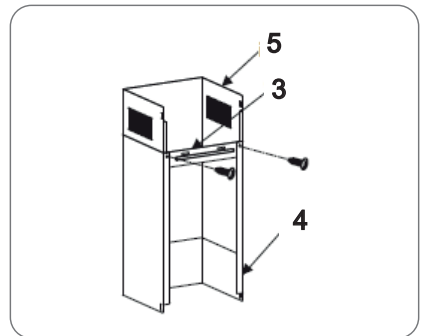

Abb. 5.14

Befestigung der Kaminschächte an der Abzugsaube: 2 Senkkopfschrauben 4x8mm zur Befestigung des äußeren Kaminschachts (4) an der Dunstabzugshaube und zwei Senkkopfschrauben 4x40mm zur Befestigung des Haltebügels des äußeren Kaminschachts an der Wand festschrauben.

Die Halterung des inneren Kaminschachts (5) mit zwei Senkkopfschrauben 4x40mm in der gewünschten Position befestigen.

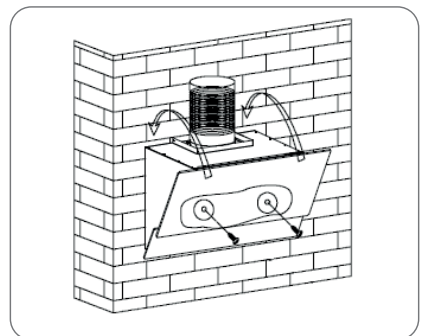

Abb. 5.15

Die Höhe des inneren Kaminschachts (5) einstellen und ihn mit 2 Senkkopfschrauben 4x8mm an seinem Haltebügel befestigen.



Abb. 5.16

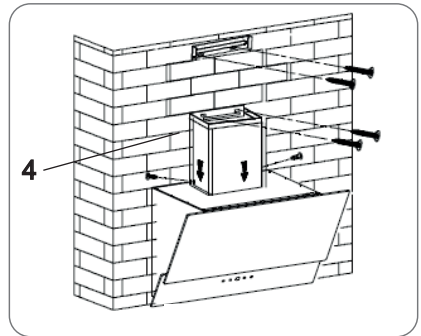





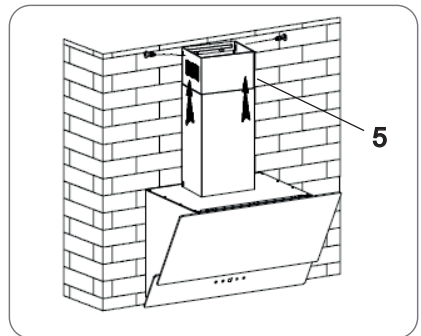



## 6 : WARTUNG

### 6.1 Reinigung und Pflege

Vor jeder Installations-, Wartungs- oder Reinigungsarbeit die Dunstabzugshaube vom Stromnetz trennen, indem Sie:

- den Netzstecker des Gerätes ziehen.
- Das Stromnetz des Haushalts von Zähler trennen.

	<b>GEFAHR:</b> Bei Nichtbeachtung der Wartungs- und Reinigungshinweise besteht infolge von Fettablagerungen Brandgefahr.
	<b>GEFAHR:</b> Die an Ihrem Gerät vorhandenen Fettfilter sind regelmäßig zu reinigen bzw. zu ersetzen. Fettgesättigte Filter können schnell Feuer fangen und verbreiten zudem unangenehme Gerüche.
	<b>WARNHINWEIS:</b> Die äußeren Oberflächen sind anfällig für Kratzer und Abrieb. Bitte beachten Sie daher die Reinigungshinweise, um ein bestmögliches Ergebnis ohne Beschädigungen zu erzielen.
	<b>WARNHINWEIS:</b> Die Dunstabzugshaube darf nicht mit einem Dampfreiniger gereinigt werden.
	<b>WARNHINWEIS:</b> Keine alkoholhaltigen Reinigungsmittel zum Reinigen von Geräten mit matschwarzer Oberfläche verwenden. Es könnte zu Verfärbungen kommen.
	<b>WARNHINWEIS:</b> Mit Schmutzpartikeln verstopfte Fettfilter können die Funktion des Geräts stark beeinträchtigen.
	<b>WARNHINWEIS:</b> Bei der Reinigung des Bereichs der Bedienelemente darauf achten, dass kein Wasser in die Elektronik eindringt.
	<b>WARNHINWEIS:</b> Reinigung und Wartung müssen bei kaltem Gerät durchgeführt werden, insbesondere die Reinigung. Es ist zu vermeiden, alkalische oder säurehaltige Stoffe (Zitronensaft, Essig usw.) auf den Oberflächen zu hinterlassen.

## Besondere Hinweise für Geräte mit Edelstahlgehäuse

Zur Reinigung der Edelstahlflächen eignet sich ein im Handel erhältliches, nicht scheuerndes Edelstahl-Reinigungsmittel.

Edelstahl muss regelmäßig (z. B. wöchentlich) gereinigt werden, um eine lange Lebensdauer zu gewährleisten.

Um ein schnelles Wiederverschmutzen der Oberflächen zu verhindern, ist die Behandlung mit einem speziellen Edelstahl-Pflegemittel empfehlenswert.



**WARNHINWEIS:** Verwenden Sie im Bereich der Tasten auf keinen Fall Edelstahl-Reinigungsmittel.



**WARNHINWEIS:** Bei der Reinigung von Metallfettfiltern darauf achten, dass das Netz nicht beschädigt wird. Durch häufiges Reinigen oder durch die Verwendung von aggressiven Reinigungsmitteln können Farbveränderungen der Metalloberfläche auftreten. Diese haben keinen Einfluss auf die Filterfunktion und sind kein Reklamationsgrund.

## Reinigung der Oberfläche des Bedienfelds

Das Bedienfeld kann mit warmer Seifenlauge gereinigt werden. Darauf achten, dass das Tuch vor der Reinigung sauber und gut ausgewrungen ist. Ein weiches, trockenes Tuch verwenden, um überschüssige Feuchtigkeit nach der Reinigung zu entfernen.



**WARNHINWEIS:** Milde Reinigungsmittel verwenden und die Verwendung von angreifenden chemischen Produkten, starken Haushaltsreinigern oder Produkten, die Scheuermittel enthalten, vermeiden, da dies das Aussehen des Geräts beeinträchtigt und die Garantie erlischt.

## 6.2 Ersetzen des Fettfilters

Die Fettfilter müssen von Zeit zu Zeit ersetzt werden.

### Metal-Fettfilter

**Metal-Fettfilter** können von Hand gereinigt werden. Weichen Sie sie für ca. 3 Minuten in Wasser mit einem milden Reinigungsmittel ein und reinigen Sie sie dann vorsichtig mit einer weichen Bürste. Nicht zu viel Druck ausüben, um sie nicht zu beschädigen, und sie vor direkter Sonneneinstrahlung geschützt natürlich trocknen lassen.



**WARNHINWEIS:** Die Filter sollten getrennt von Geschirr und Kochutensilien gewaschen werden. Es wird empfohlen, keinen Klarspüler zu verwenden.



Abb. 6.1

### Kohlefilter (optional)

#### A - Herkömmlicher Filter

Kann weder gewaschen, noch regeneriert werden. Die Kohlefilter müssen regelmäßig alle 3 Monate oder je nach Kochgewohnheit früher ersetzt werden.

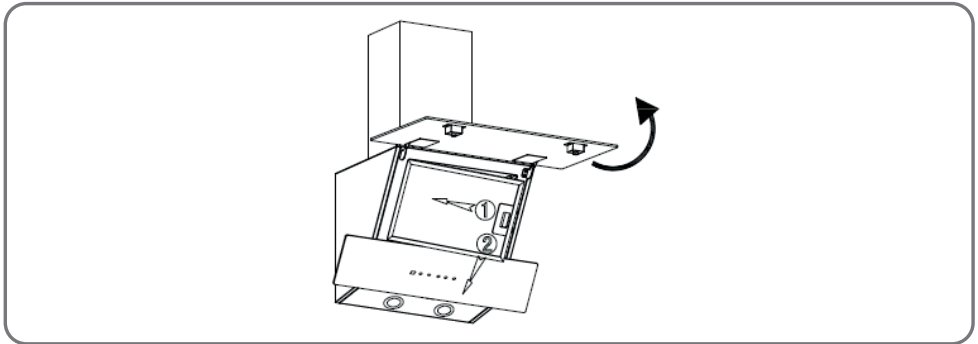
#### B - Wasch- und regenerierbare Kohlefilter

Einmal im Monat mit normalem Spülmittel und Intensiv-Spülprogramm (bei höchster Temperatur) mit Klarspüler im Geschirrspüler reinigen. Wasch- und regenerierbare Kohlefilter absorbieren Küchengerüche bei monatlicher Reinigung für maximal 3 Jahre. Danach ist der Filter durch einen neuen Filter zu ersetzen.



**WARNHINWEIS:** Reinigen Sie wasch- und regenerierbare Kohlefilter separat, damit sich keine Speisereste in ihnen absetzen, welche später unangenehme Gerüche verursachen können. Nach der Reinigung ist der wasch- und regenerierbare Kohlefilter zu reaktivieren. Dies geschieht, indem sie den gereinigten Filter für 10 Minuten bei 100°C im Backofen trocknen.



**WARNHINWEIS:** Ob Ihr Kohlefilter wasch- und regenerierbar ist, steht auf dessen Verpackung. Trägt die Verpackung keinen Hinweis, enthält diese einen herkömmlichen nicht waschbaren Kohlefilter.

## Allgemeine Informationen

Reinigen Sie bei jedem Fettfilter- oder Kohlefilteraustausch oder bei dessen Reinigung sämtliche frei einsehbaren, unteren Dunstabzugshaubenbereiche mit einem schonenden fettlösenden Mittel. Zur täglichen Reinigung der äußeren Dunstabzugshaubenbereiche verwenden Sie ein mit Alkohol getränktes weiches Tuch oder einen schonenden Flüssig-Reiniger. Keinesfalls scheuernde Mittel benutzen.



**WARNHINWEIS:** Bei Nichteinhaltung der Anweisungen für die Reinigung der Dunstabzugshaube und für den Austausch oder die Reinigung der Filter besteht Brandgefahr.

## 6.3 Auswechseln der Glühbirnen



**WARNHINWEIS:** Der Austausch von Glühbirnen muss durch den Hersteller, seinen Kundendienst oder ähnlich qualifizierte Personen erfolgen.



**WARNHINWEIS:** Vor Arbeiten am Gerät immer die Stromversorgung unterbrechen. Bei der Handhabung der Glühbirne darauf achten, dass diese vollständig abgekühlt ist, bevor Sie sie direkt mit der Hand berühren.



**WARNHINWEIS:** Vor Arbeiten am Gerät immer die Stromversorgung unterbrechen. Bei der Handhabung der Glühbirne darauf achten, dass diese vollständig abgekühlt ist, bevor Sie sie direkt mit der Hand berühren.



**WARNHINWEIS:** Achten Sie beim Auswechseln einer Glühbirne darauf, dass die neue Glühbirne keine höhere Wattleistung als die Originalglühbirne Ihres Geräts hat.



**WARNHINWEIS:** Vergewissern Sie sich vor dem Auswechseln von Glühbirnen, dass das Gerät ausgeschaltet und vom Stromnetz getrennt ist.



**WARNHINWEIS:** Schützen Sie sich beim Glühbirnenwechsel vor Gefahren, z. B. durch das Tragen von Handschuhen.

- Die obere Glasabdeckung öffnen und den Fettfilter entfernen, mit einer Hand in den Hohlraum greifen und die LED-Leuchte dann vorsichtig nach außen drücken.
- Mit der anderen Hand die LED-Leuchte herausziehen und dann den elektrischen Steckverbinder abziehen.
- Beim Einsetzen der LED-Leuchte in umgekehrter Reihenfolge vorgehen.

Der ILCOS-D-Code für diese Leuchte lautet: DSR-1.5/65-S-64

LED-Module - Runde Lampe

Höchstleistung: 2×1,5 W

Spannungsbereich: DC 12V

Abmessungen (A): 64 mm



Abb. 6.2

# 7 : STÖRUNGSSUCHE

## 7.1 Behebung von Problemen

Fehler	Mögliche Ursache	Lösung
Beleuchtung funktioniert, Motor läuft nicht	Lüftungsschalter ausgeschaltet	Den Lüftungsschalter auf eine Lüftungsstufe einstellen
	Lüftungsschalter defekt	Kundendienst für die Reparatur kontaktieren
	Motor defekt	Kundendienst für die Reparatur kontaktieren
Beleuchtung funktioniert nicht, Motor läuft nicht	Sicherungen der Stromanlage des Hauses durchgebrannt	Sicherungen ersetzen
	Glühlampen defekt	Glühlampen ersetzen
	Kein Strom, Gerätekabel nicht richtig angeschlossen	Sicherung überprüfen, das Kabel korrekt anschließen Die Steckdose einschalten
Ölspuren	Einwegventil undicht	Einwegventil abdichten
	Übergang zwischen Kaminschacht und Haubenstützen undicht	Übergang mit geeignetem Mittel abdichten
	Kappe nicht fest montiert	Kappe richtig befestigen
Ungenügender Luftabsaugung	Distanz zwischen Dunstabzugshaube und Kochfeld zu groß	Dunstabzugshaube tiefer hängen
	Zu viel Zugluft durch offene Fenster oder Türen	Türen und Fenster schließen
Gerät ist instabil	Befestigungsbügel nicht fest montiert	Schrauben des Befestigungsbügels fest anziehen
	Befestigungsschrauben nicht fest angezogen	Befestigungsschrauben fest anziehen

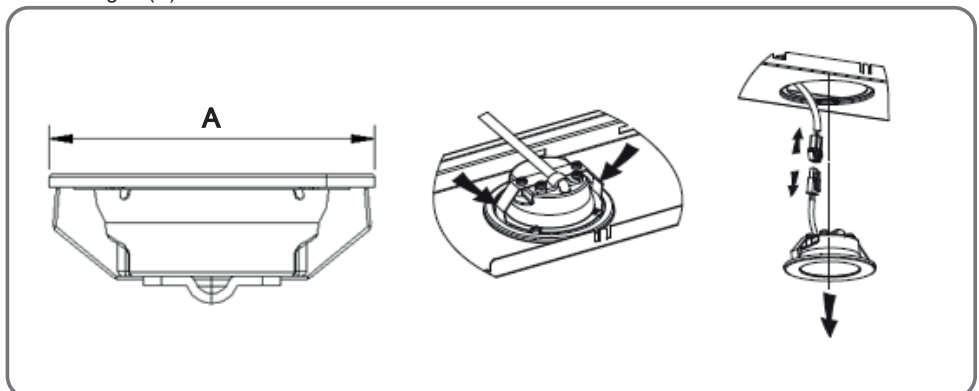
## 7.1.1 Betriebsstörung des Motors

Prüfen, dass:

- der Stecker richtig in die Steckdose eingesteckt ist;
- der Hauptschalter eingeschaltet ist.

## 7.1.2 Unzureichende und laute Absaugung der Dunstabzugshaube

Prüfen:

- dass die Abmessungen des Abluftschachts ausreichend sind;
- dass der Abluftschacht nicht blockiert oder verstopft ist;
- dass der Querschnitt der Abluftleitung (von der Dunstabzugshaube zum Kamin) 150 mm beträgt. Eine Luftleitung mit einem kleineren Querschnitt kann die Motorleistung beeinträchtigen.
- wenn der Dampfzug mit einem Fliegengitter ausgestattet ist, kann dies den Luftstrom verlangsamen; entfernen Sie es in diesem Fall;
- wenn die Schornsteinaufsatz feststehende und stark geneigte Lamellen hat, entfernen Sie in diesem Fall den Aufsatz;
- wenn der Luftstrom behindert wird, ist ein Aufsatz mit beweglichen Lamellen am Schornstein anzubringen;
- dass die Filter sauber sind;
- dass die Filter nicht älter als sechs Monate sind; tauschen Sie sie in diesem Fall aus.

## 7.1.3 Störung der Beleuchtung

Prüfen:

- dass der Stromzähler nicht angesprochen hat.

## Contents

<b>1 : GENERAL INFORMATION</b> .....	<b>en-3</b>
1.1    Reading the manual.....	en-3
<b>2 : GENERAL SAFETY RULES</b> .....	<b>en-7</b>
2.1    Important warnings.....	en-7
2.2    Environmental protection .....	en-11
<b>3 : TECHNICAL DATA AND CHARACTERISTICS</b> .....	<b>en-12</b>
3.1    Technical data.....	en-12
3.2    Dimensions .....	en-14
3.3    Circuit diagram.....	en-14
<b>4 : INSTRUCTIONS FOR USE</b> .....	<b>en-15</b>
4.1    Preliminary recommendations.....	en-15
4.2    Using the hood.....	en-16
<b>5 : INSTALLATION</b> .....	<b>en-20</b>
5.1    List of accessories.....	en-20
5.2    Preliminary operations .....	en-21
<b>6 : MAINTENANCE</b> .....	<b>en-32</b>
6.1    Cleaning and care.....	en-32
6.2    Replacing the grease filter .....	en-34
6.3    Replacing the light bulbs .....	en-36
<b>7 : TROUBLESHOOTING</b> .....	<b>en-37</b>
7.1    Problem solving.....	en-37





# 1 : GENERAL INFORMATION

## 1.1 Reading the manual

### 1.1.1 Foreword

Dear customer, thank you for choosing an appliance from our range.

The appliance you have purchased is designed to meet your domestic requirements. Please read these instructions for use and follow them carefully. They describe the possible uses and operation of your appliance.

These instructions accompany various types of appliance, so they contain descriptions of functions that may not be present on the specific appliance you have purchased.

**The manufacturer declines all liability for personal injury or damage to property caused by incorrect or improper installation of the appliance.**

The manufacturer reserves the right to update the various models with the changes necessary to comply with technical regulations in force.

In case of complaints, please get in touch your dealer's customer service department.

### 1.1.2 Manufacturer's data

<b>Manufacturer:</b>	<b>NEG-Novex Großhandelsgesellschaft für Elektro- und Haustechnik GmbH</b>
Address:	Chenover Str. 5, 67117 Limburgerhof, Germany
Tel/Fax:	00 49 6236. 46 32 0
E-mail	info@neg-novex.de
Website	www.respekta.de

### 1.1.3 Customer service

In case of technical queries concerning your appliance, contact your dealer's customer service department.

Before calling service, make sure you know:

- the appliance model name and identification details

## 1.1.4 Introduction and safety

**Before installing and/or using the hood, read the instructions in this manual carefully.**

This will help you gain familiarity with your new appliance.

Keep this document to hand so you can consult it whenever necessary and transfer it to the new owner if the appliance is sold.

**Read the safety messages in the introduction to this manual and pay attention to the safety notices: "Caution", "Warning" and "Danger" contained in the text.**



This symbol means: **NOTICE**

This symbol denotes useful advice and highlights correct procedures and behaviours. Acting in compliance with instructions tagged with this symbol will save time and trouble. The purpose of the symbol is to highlight certain methods or procedures to employ for correct use of the hood.



This symbol means: **WARNING**

This symbol is used to highlight an operation to be carried out with special care because it could result in damage to the structure of the hood or its components.



This symbol means: **CAUTION**

This symbol highlights safety information. Read the information carefully. Also make sure you have fully understood the causes of possible dangerous accidents.



This symbol means: **DANGER**

This symbol is used to highlight a situation that is potentially dangerous for yourself or for others. Read the information carefully. Also make sure you have fully understood the causes of potentially serious or fatal accidents.



This symbol means: **DISPOSAL**

This symbol, shown on the product or on the pack, indicates that the product cannot be treated as normal household waste but must be consigned to a recycling centre for electrical and electronic equipment. Your participation in ensuring this product is disposed of correctly will help to protect the environment, and the health and well-being of your fellow citizens. Incorrect disposal of the appliance endangers the environment and health. More information on how to recycle this product can be obtained from local authorities, waste disposal regulations, or the point of sale where you purchased the product.

## 1.1.5 Hood identification

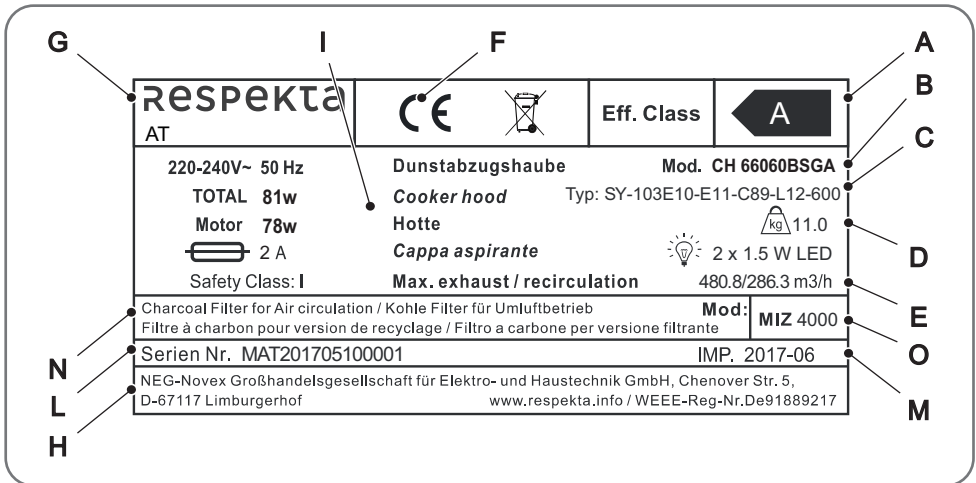

Fig. 1.1

The following data appear on the nameplate:

- A - Energy class
- B - Model
- C - Technical type
- D - Weight
- E - Extraction
- F - CE mark
- G - Manufacturer
- H - Manufacturer's data
- I - Description
- L - Serial number
- M - Importation date
- N - Filter type
- O - Filter model



**NOTICE:** We recommend making a separate note of the appliance data and serial numbers to have a readily available record if needed.



**NOTICE:** To maximise efficiency of the assistance and spare parts service, always quote the data on this nameplate.

### Location of nameplate

The appliance nameplate is located inside the frame.

## **CE declaration of conformity**

The manufacturer of the appliances described herein, to which this declaration is referred, declares under its exclusive responsibility that these appliances comply with the fundamental safety, health and protection requirements of the relevant EC directives and that the associated test reports, and in particular the CE declaration of conformity duly issued by the manufacturer or its authorised representative, are available for inspection by the competent authorities and can be requested from the appliance dealer. The manufacturer also declares that any parts of the appliance or appliances described in this manual that may come into contact with fresh foods do not contain toxic substances.

## **1.1.6 Warranty conditions**

The manufacturer declines all liability for damage caused by the purchaser.













This appliance is manufactured and tested using the latest available methods. Apart from the legally required 6 month warranty provided by the seller/dealer, the manufacturer provides a warranty for parts and workmanship for a period of 24 months from the date of purchase. Any repairs or alterations carried out by the purchaser or third parties will automatically invalidate the warranty. The warranty does not cover damage caused by improper use or operation, by incorrect installation or storage, by an improperly made connection, or by causes of force majeure or other external influences. We reserve the right to repair or replace defective parts or replace the appliance in the case of complaints. Only in cases wherein the appliance cannot provide the function specified by the manufacturer following adjustment or replacement can the purchaser request a reduction of the purchase price or cancellation of the purchase contract under warranty within six months, calculated from the date of purchase.













Claims for compensation for damages suffered are herewith excluded, also in relation to consequential damage, with the exception of claims based on malicious intention or gross negligence.













Warranty claims must be authenticated by the purchaser by producing the sales receipt. The warranty is valid within the Federal Republic of Germany.

## 2 : GENERAL SAFETY RULES

### 2.1 Important warnings

	<b>DANGER:</b> Filters saturated with fat or oil can cause fires.
	<b>DANGER:</b> There is a risk of fire if cleaning is not carried out in compliance with the instructions.
	<b>DANGER:</b> When using the hood, do not leave frying pans on the cooker without supervision because hot fat and oil may catch fire.
	<b>DANGER:</b> Do not leave gas rings operating with an open flame under the hood.
	<b>DANGER:</b> Fire hazard: do not place objects on the hob cooking surfaces.
	<b>CAUTION:</b> When the hood is installed over a gas hob, the distance between the hob and the lowermost part of the hood must be at least 75 cm.
	<b>CAUTION:</b> Be careful of sharp edges inside the hood, especially during installation and cleaning procedures.
	<b>CAUTION:</b> Do not use the hood without the grease filters or if the filters are excessively fouled.
	<b>CAUTION:</b> Do not install the hood over a cooker with an eye-level grill.
	<b>CAUTION:</b> Before making any connections make sure the mains voltage corresponds with the voltage shown on the label affixed to the inside of the appliance.
	<b>CAUTION:</b> The extracted air must not be conveyed in a flue used to discharge fumes from appliances fired by gas or other fuels (not applicable to appliances that only extract air from the room).
	<b>CAUTION:</b> Connect the hood extraction tube to an expulsion duct of adequate inside diameter (at least 120 mm).
	<b>CAUTION:</b> Always provide adequate ventilation of the room when the hood or gas powered appliances are used simultaneously.

	<b>CAUTION:</b> If the power cord is damaged, it must be replaced by the manufacturer, by the manufacturer's technical service, or by a qualified person, in order to eliminate any possible risks.
	<b>CAUTION:</b> Keep children less than 8 years of age well away from the appliance. Children must be supervised to ensure they do not use the appliance improperly.
	<b>CAUTION:</b> Cleaning and maintenance of the hood must not be entrusted to children without supervision.
	<b>CAUTION:</b> Use of the appliance by persons with physical, sensory, or psychological difficulties is permitted only under the supervision of carers.
	<b>CAUTION:</b> To clean the interior of the appliance make sure it is first disconnected from the mains supply.
	<b>CAUTION:</b> Flambé cooking under cooker hoods is not permitted under any circumstances.
	<b>CAUTION:</b> If the appliance develops a fault, inform customer service. Do not attempt to repair the appliance on your own initiative.
	<b>CAUTION:</b> For reasons of safety, use exclusively fixing or assembly screws of the sizes specified in this instruction manual.
	<b>CAUTION:</b> Do not use a steam cleaner to clean the hood.
	<b>CAUTION:</b> NEVER use water to extinguish fire. Instead, switch off the appliance and smother the flames, ideally with a fire blanket.
	<b>WARNING:</b> Always ensure all installation and adjustment operations are carried out by qualified personnel.
	<b>WARNING:</b> The accessible parts of the hood may become hot when the cooker rings are operating.
	<b>WARNING:</b> When cooking on a gas ring, always cover pans with lids.

	<b>WARNING:</b> When the hood is operating in extraction mode, the room air will be drawn in by the hood. Make sure the kitchen is adequately ventilated. The hood eliminates odours from the room but it does not remove water vapour.
	<b>WARNING:</b> When the hood is used at the same time as appliances running on gas or other fuels, ensure the room is adequately ventilated.
	<b>WARNING:</b> Any bends in the hood extraction duct must be no more than 90 degrees, otherwise extraction efficiency will be impaired.
	<b>WARNING:</b> Once you have removed the hood from the pack, check that it is in perfect condition. If the product shows signs of damage, do not use it and instead contact the RESPEKTA service network.
	<b>WARNING:</b> Comply with the regulations in force concerning discharge of air.
	<b>WARNING:</b> When the cooker hood and appliances powered by energy other than electricity are operating simultaneously, the negative pressure in the room must not exceed 4 Pa ( $4 \times 10^{-5}$ bar).
	<b>WARNING:</b> Clean the exterior of the appliance only when it is switched off.
	<b>WARNING:</b> The appliance and its filters must be cleaned regularly to ensure correct operation. Refer to the "Maintenance" chapter.
	<b>WARNING:</b> Keep the room well ventilated when using the appliance with a gas hob.
	<b>WARNING:</b> The appliance air exhaust duct must be routed to the outside of the building in a separate passage; do not exhaust the air through other ducts or flues.
	<b>WARNING:</b> Before installing and using the appliance, make sure the voltage (V) and frequency (Hz) shown on the hood are identical to the voltage (V) and frequency (Hz) of the mains supply in your home.
	<b>NOTICE:</b> Read the instructions carefully before installing and/or using the hood.





**NOTICE:** The hood is for domestic use only.

The appliances described in this document are not intended for commercial use. The appliances are designed for domestic use only.



**NOTICE:** In order to make a warranty claim be sure to submit the warranty card and sales receipt, otherwise the warranty will be void.

## 2.2 Environmental protection

### 2.2.1 Packaging

The packaging materials are 100% recyclable. Comply with local regulations when disposing of the packaging materials.



**WARNING:** The packaging materials (plastic bags, polystyrene, etc.) are potentially dangerous for children. Keep the packaging materials out of reach of children.

### 2.2.2 Prescription



**WARNING:** Dispose of the old cooker hood in compliance with the law. Before disposing of the hood cut off the power cord to make it unusable. The hood must be disposed of by consigning it to an authorized recycling centre.

# 3 : TECHNICAL DATA AND CHARACTERISTICS

## 3.1 Technical data

### 3.1.1 Models CH 66060 BSGA - CH 66090 BSGA

Model no.		CH 66060 BSGA	CH 66090 BSGA
Product identification / Brand	NEG	respekta	respekta
Model type (standard, canopy, telescopic, chimney, etc.)		Angled	Angled
EU energy efficiency class		A	A
Annual energy consumption	kWh/year	30.10	30.10

### Characteristics

Model no.		CH 66060 BSGA	CH 66090 BSGA
Voltage / Frequency	V/Hz	220V~240V, 50Hz	220V~240V, 50Hz
Installed power / main fuse (rating)	W / A	81 W / 2 A	81 W / 2 A
Number of motors	no.	1	1
Maximum motor power	W	78W	78W
Maximum exhaust airflow	m <sup>3</sup> /h	480.8	480.8
Maximum recirculation airflow	m <sup>3</sup> /h	286.3	286.3
Max. Noise level	dB(A)	63	63
Length of power cord (including plug)	cm	135cm	135cm
Plug type (Schuko CEE 7/7 / Euro type C (CEE 7/16)		Schuko CEE 7/7	Schuko CEE 7/7
Dimensions: Appliance (without chimney)	mm	600x375x370	900x375x370
Chimney max. extension	mm	780 (400+400)	780 (400+400)
Duct connection size	mm	150mm	150mm

**Equipment or accessories**

Model no.		CH 66060 BSGA	CH 66090 BSGA
Switches on front / underside		front	front
Power switch: mechanical / electronic		electronic	electronic
Light type / Power	no. / W	LED - 2x1.5W	LED - 2x1.5W
Assembly kit (screws, wall anchors, etc.)	cm	screws, chimney support	screws, chimney support

**Grease filter specifications**

Model no.		CH 66060 BSGA	CH 66090 BSGA
Grease filtering rate / Eff. Class	% / Eff. Class	D	D
Charcoal filter type:	NEG	MIZ 4000	MIZ 4000
Aluminium grease filter type:	NEG	MIZ 6600	MIZ 6600

## 3.2 Dimensions

### 3.2.1 Positions and dimensions for installation

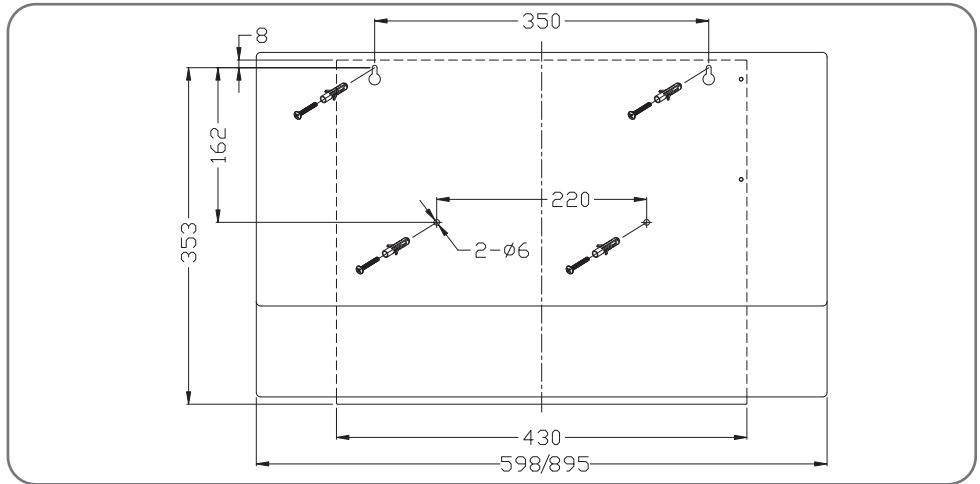

Fig. 3.1

The positions and dimensions given are valid for the following models:

- CH 66060 BSGA;
- CH 66090 BSGA;

## 3.3 Circuit diagram

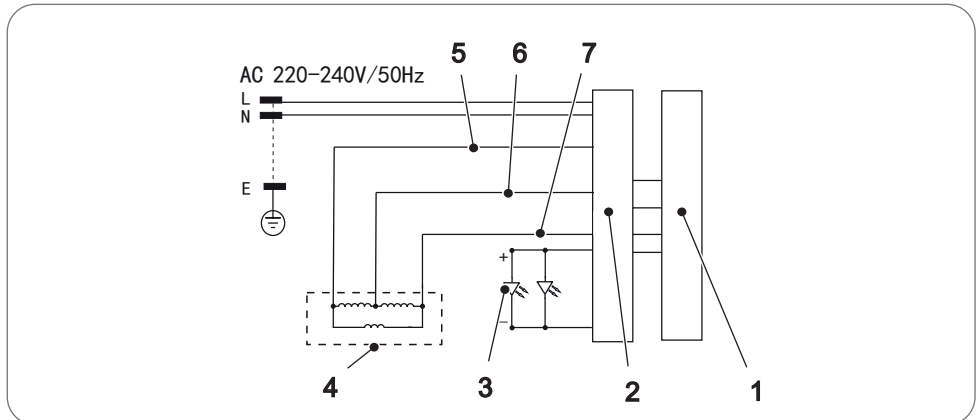













Fig. 3.2

- |                            |                 |
|----------------------------|-----------------|
| 1 - Switch                 | 5 - Blue wire   |
| 2 - Electrical connections | 6 - Yellow wire |
| 3 - Lights                 | 7 - White wire  |
| 4 - Electric motor         |                 |

## 4 : INSTRUCTIONS FOR USE

### 4.1 Preliminary recommendations

	<b>DANGER:</b> Do not prepare flambé dishes under the cooker hood. The flames could destroy the hood or cause a kitchen fire.
	<b>DANGER:</b> Never leave the pan unattended when frying because the hot fat may catch fire.
	<b>CAUTION:</b> The exhaust duct must not be made of or contain any flammable materials.
	<b>WARNING:</b> Disconnect the electrical power supply from the hood by unplugging the power plug or switching off the main circuit breaker before starting cleaning or maintenance work.
	<b>WARNING:</b> The air drawn in by the hood must not be exhausted through a stove flue pipe or the exhaust ducts of any other non-electrical appliances.
	<b>WARNING:</b> Regular maintenance will ensure good operation and optimal performance of your cooker hood.
	<b>WARNING:</b> Make sure the room is sufficiently ventilated.
	<b>WARNING:</b> Clean surfaces regularly to remove any built-up dirt.
	<b>WARNING:</b> Clean or replace the filter regularly.
	<b>WARNING:</b> Make sure the hood has not been damaged in transport.
	<b>WARNING:</b> Installation, electrical connection and hood duct connections must be carried out by a qualified technician in compliance with the manufacturer's instructions and the regulations in force.

## 4.2 Using the hood

### 4.2.1 Safety instructions for use



**DANGER:** No other operations producing flames are permitted. Open flames could damage the filter or other parts of the appliance or even cause a fire.



**CAUTION:** If the hood is installed over a gas hob, do not switch on the gas rings without cooking pots. In the presence of open flames, parts of the appliance may be damaged by the resulting excessively high temperatures.



**CAUTION:** Flambé cooking under the cooker hood is not permitted due to the risk of fire. The flames resulting from flambé cooking could ignite the fat accumulated in the filter.



**CAUTION:** When frying or cooking with oil and fat under the hood supervise the work constantly to avoid the risk of fire. The risk of spontaneous combustion increases when the same cooking oil is reused repeatedly.



**WARNING:** The grease filters must always be fitted when the hood is operating, otherwise fat laden fumes will accumulate in the hood and in the air exhaust system.

## 4.2.2 Buttons and switch functions

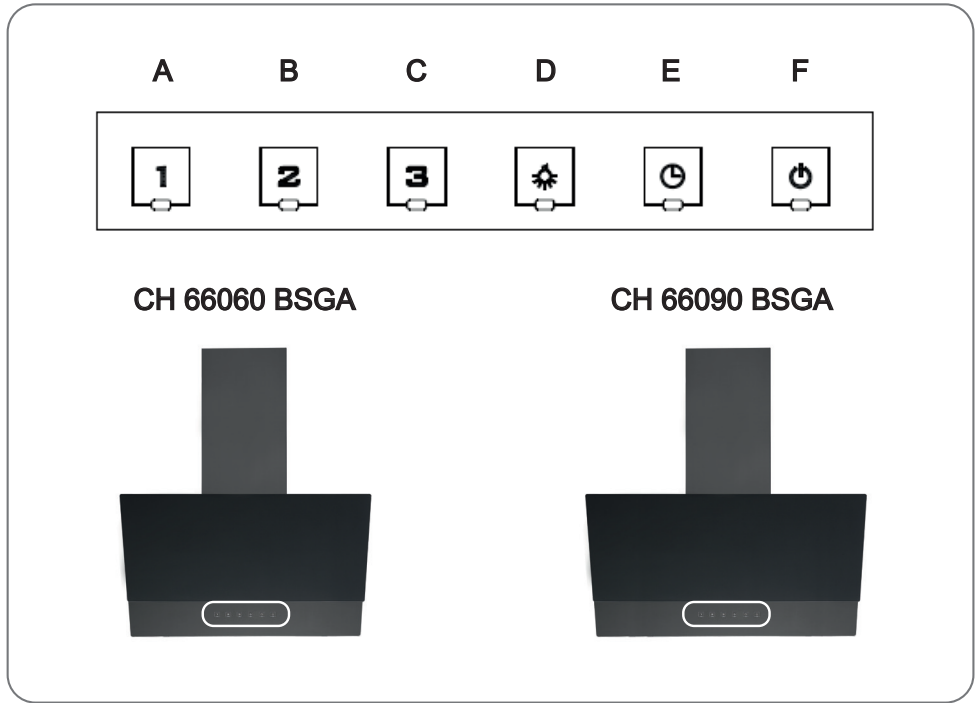

Fig. 4.1

There are six touch buttons:

- A - Speed 1 (low)
- B - Speed 2 (medium)
- C - Speed 3 (high)
- D - Light ON/OFF
- E - Delay
- F - Power ON/OFF



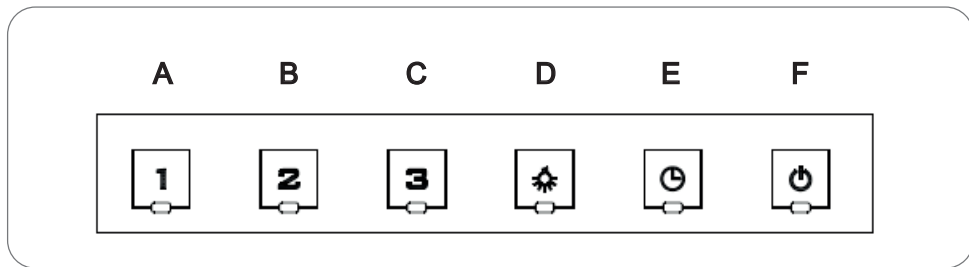

Fig. 4.2

After connecting the hood to the electricity network, all the button indicator lights will switch on for 2 seconds to show the condition, and the hood will assume standby status.

Press the on/off button (F); the button indicator light will switch on and the hood will start operating at low speed. Speed level 1 indicator light (A) will switch on. Press the on/off button again and both the on/off button indicator light and the low speed button indicator light will switch off. The hood will enter standby mode.

The speed buttons and the light button can operate separately and are not controlled by the on/off button. When you press a function button, the hood will operate in the related mode. Press the on/off button to interrupt any set function.

Press light button (D) once; the lights will switch on and the indicator lights will come on in the light button and on/off button. Press the button again to switch off the lights.

Press speed level 1 button (A), the indicator light switches on and the motor runs at low speed. If you press the button again, the motor will stop and the indicator light will switch off.

Press speed level 2 button (B), the indicator light will switch on and the motor will run at medium speed. If you press the button again, the motor will stop and the indicator light will switch off.

Press speed level 3 button (C), the indicator light will switch on the motor will run at high speed. If you press the button again, the motor will stop and the indicator light will switch off.

Low speed (A), medium speed (B), and high speed (C) cannot function simultaneously. When the hood is set to high speed, when the low speed button is pressed the motor immediately switches to low speed; when the medium speed button is pressed the motor immediately switches to medium speed, and so forth.

The delay button (E) can enable the delay function only when the hood speed button and lighting button are on. Press delay button (E) once to enable the delay function. The button indicator light will come on. The hood will run for 5 minutes and then switch off automatically. Also the lighting and all indicator lights will switch off. The hood will enter standby mode.

### 4.2.3 Air extraction mode

The air is expelled to the exterior through the exhaust air duct. For this reason, the room must be equipped with an air exhaust duct leading to the outside of the building.



**WARNING:** If the hood operates in extraction mode and there are combustion systems in operation (e.g. a solid fuel stove), the room in which the appliance is installed must be supplied with a sufficient flow rate of fresh air at all times. Always seek the advice of a qualified technician.



**WARNING:** If a permanently installed air exhaust duct or flexible air extraction duct is not available, the hood must be operated in recirculation mode.

### 4.2.4 Recirculation mode

The air drawn in by the hood is filtered through a charcoal filter (also called an activated carbon filter) and then returned to the room. The charcoal filter removes cooking odours from the air. The filtered air is returned to the kitchen through the side or top air vents. If the hood is used in recirculation mode, simultaneous operation of a fireplace is of no concern in relation to air quality.









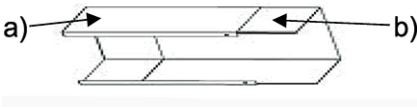

**NOTICE:** Switch the appliance on a few minutes before you start cooking.

Leave the fan running for 5-10 minutes once you have finished cooking, on both the extraction version and the recirculation version. This precaution removes residual vapour and odours from the air in the kitchen.

- For improved performance of the hood, remove the vapour collector (if present).
- Adjust the fan speed in accordance with the quantity of fumes or vapour to be removed.
- Only switch the hood off about 5-10 minutes after you finish cooking.
- Replace the vapour collector (if present).

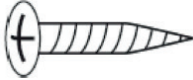
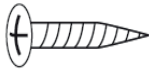

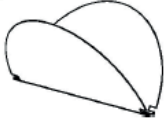

# 5 : INSTALLATION

## 5.1 List of accessories

Item	Image	Quantity
Bottom outer chimney (a) and top inner chimney (b)	 A perspective drawing of a chimney assembly. Label 'a' points to the bottom outer chimney, and label 'b' points to the top inner chimney.	1
Top chimney bracket	 A perspective drawing of a rectangular metal bracket with two small rectangular slots on its top surface.	1
Bottom chimney stabilizing support	 A perspective drawing of a rectangular metal plate with two small rectangular slots on its top surface.	1
8 mm dia. screw anchor	 A perspective drawing of a grey plastic screw anchor with a central hole and a pointed end.	8
4x40 mm pan head screws (2 for the top chimney mounting bracket, 2 for the bottom chimney mounting plate)	 A perspective drawing of a metal pan head screw with a cross-shaped head and a threaded shaft.	4
4x30 mm pan head screws (2 for positioning the hood, 2 for fixing the hood)	 A perspective drawing of a metal pan head screw with a cross-shaped head and a threaded shaft.	4
4x8 mm pan head screw (top and bottom chimney fixing)	 A perspective drawing of a metal pan head screw with a cross-shaped head and a threaded shaft.	6
V-Flap	 A perspective drawing of a curved, V-shaped metal flap.	1
Air exhaust duct	 A perspective drawing of a flexible, corrugated metal air exhaust duct.	1
8x550 mm clamp	 A perspective drawing of a long, thin metal clamp with a textured surface and a tapered end.	1

## 5.2 Preliminary operations

### 5.2.1 Safety instructions for installation

	<b>WARNING:</b> Install the appliances only in a suitable location.
	<b>WARNING:</b> Check the robustness and load-bearing capacity of the wall/ceiling.
	<b>WARNING:</b> Check the paths followed by power cables etc. in the walls or ceiling to ensure you do not drill into them.
	<b>WARNING:</b> Check the condition and load capacity of the electrical system.
	<b>WARNING:</b> The appliance must be installed by a specialised technician.

When installing the hood, comply strictly with the minimum distances specified between the hob and the hood (refer to "Installation details") and follow the numbering of the work steps and the supplementary instructions. Cooking vapours are extracted through an air exhaust duct attached to the connecting ring. The diameter of the air exhaust duct must match the diameter of the connecting ring. If a V-flap is used or supplied, make sure it can open and close freely once the exhaust duct has been fitted. The cooker hood can be equipped with top and rear extraction openings. The hood is factory supplied for extraction type operation. Extraction openings that are not required are equipped with a plastic cover. The cover can be easily removed by turning it counter-clockwise.

### 5.2.2 Installation details

Minimum distance from the lower edge of the hood body:

Induction hobs	<b>65 cm</b>
Gas hobs	<b>75 cm</b>

	<b>WARNING:</b> Do not connect the appliance to the electrical supply until it has been installed correctly.
---	--

### 5.2.3 Use of the hood in the extraction version

If the hood is factory equipped with an activated charcoal filter, it must be removed. The filter is used only when the extractor hood is used in recirculation mode.

### 5.2.4 Use of the hood in recirculation mode

To use the appliance as a recirculation hood, the activated charcoal filter(s) must be fitted on the fan motor before using the hood. An activated charcoal filter or filters are included on some models. Otherwise, you will need to purchase an activated charcoal filter or filters from your cooker hoods supplier/dealer.

### 5.2.5 Electrical hook-up



**WARNING:** Before connecting the hood, make sure the voltage (V) shown on the nameplate is the same as the mains voltage available in your home.



**WARNING:** Do not install the appliance if the nameplate values do not match the available supply voltage. The nameplate is located inside the hood, behind the grease filter.

If the hood is equipped with a standard plug, insert the plug in an easily accessible standard power outlet.

## 5.2.6 Fitting the activated charcoal filter (optional)

The activated charcoal filter can be fitted to eliminate odours. In normal circumstances the activated charcoal filter should be changed every 3-6 months, depending on use of the hob.

To install the charcoal filter, remove the grease filter(s), then install the charcoal filter in compliance with the assembly instructions, and refit the grease filter(s).

The activated charcoal filter installation procedure is described below:

- Before installing or replacing the activated charcoal filter, disconnect the appliance from the power supply.
- Press the filter block and remove the mesh filter.
- Turn the filter block counter-clockwise. Replace the charcoal filters with the new ones.
- Fit the mesh filter.
- Plug the appliance plug into the electrical socket.

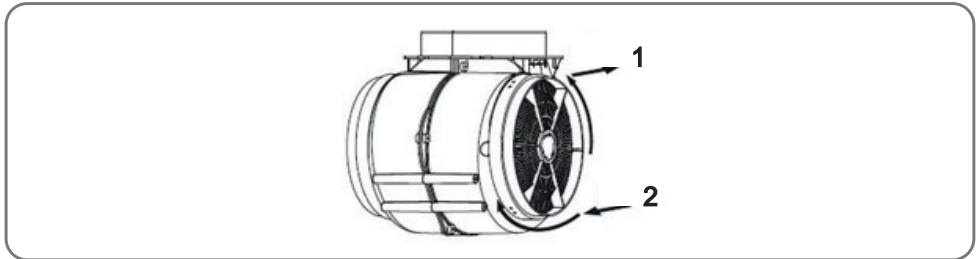

Fig. 5.1

1 - Open

2 - Close



**DANGER:** Make sure the filter is properly locked in place. If it is not, it can work loose and create dangerous conditions.



**NOTICE:** When the activated charcoal filter is fitted, suction power will be lower.

## 5.2.7 Air exhaust duct

The air exhaust duct is not supplied with the hood.

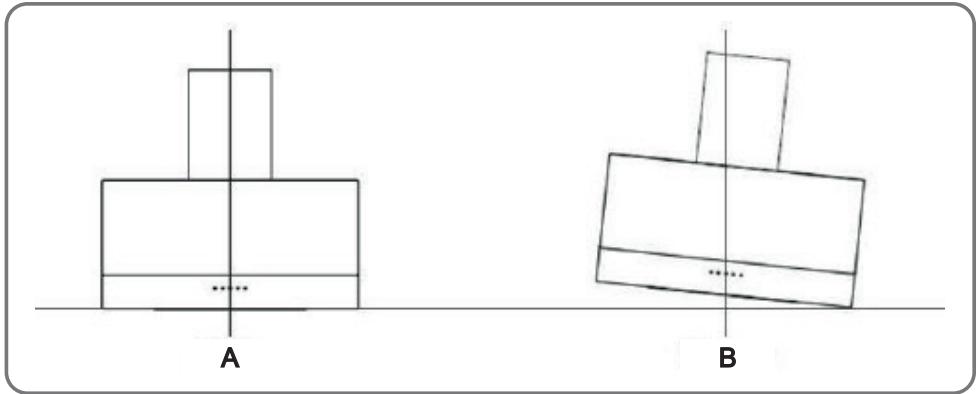

Fig. 5.2

A - Correct

B - Incorrect

Strictly comply with the following rules to achieve optimal air extraction performance:

- Keep the exhaust duct as short and straight as possible.
- Do not reduce the cross section or obstruct the exhaust duct.
- When using an exhaust duct, keep flexible ducting taut in order to minimise the pressure drop.
- Do not connect the hood ducting system to any form of existing ventilation system used for any other appliances, such as a heating duct, gas duct, hot air duct.
- The exhaust duct angle must be no less than  $120^\circ$ : arrange the duct horizontally or, alternatively, the duct can ascend from the starting point and be routed to an exterior wall.
- After installation, make sure the hood is perfectly horizontal to avoid the build-up of grease at the end of the exhaust duct.
- Make sure the exhaust duct used for the installation complies with the relevant regulations and is fireproof.



**WARNING:** Failure to comply with these basic instructions reduces the performance of the hood and increases its noise level.



**WARNING:** Installation, electrical connection and duct connections of the hood must be carried out by a qualified technician in compliance with the manufacturer's instructions and the regulations in force.



**CAUTION:** Omitted installation of the screws or fixing devices as described in these instructions can result in electrical hazards.

## 5.2.8 Overview of installation components

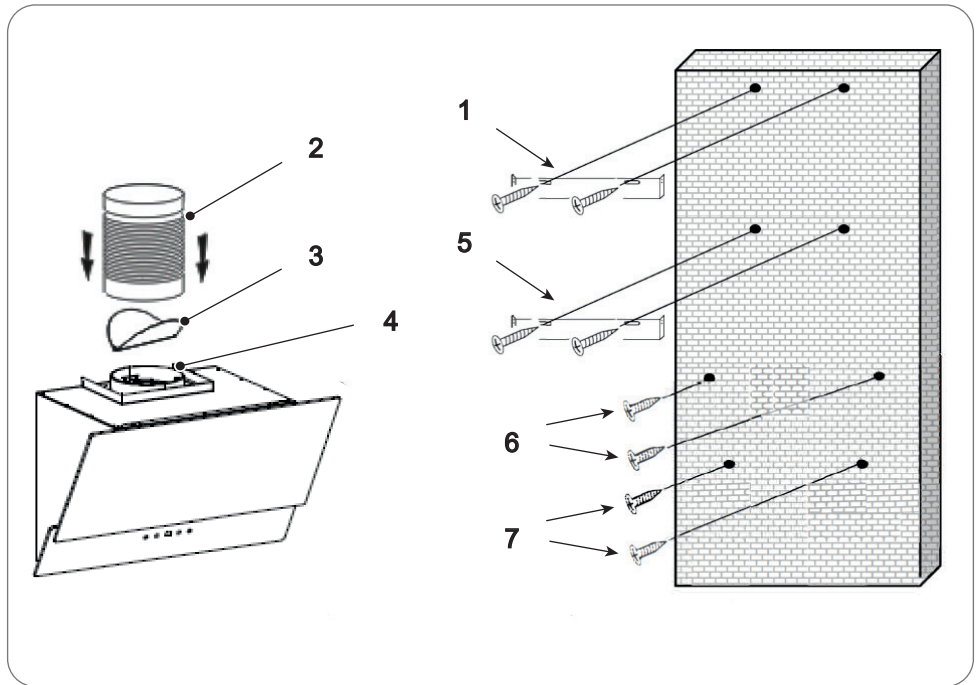

Fig. 5.3

- 1 - Top chimney mounting bracket
- 2 - Extraction duct
- 3 - V-flap
- 4 - Bottom chimney bracket and fixing flange
- 5 - Chimney fixing flange
- 6 - Hood fixing screws
- 7 - Safety screws

**Before installing the hood, switch off the main power switch to disconnect power from the socket from which the hood is powered.**



**CAUTION:** Before installing the hood, fit the V-flaps as described below.



**Fitting the activated charcoal filter (optional)**

Fit the activated charcoal filters\* before fitting the grease filter.

\*See sect. 5.2.6 Fitting the activated charcoal filter (optional)

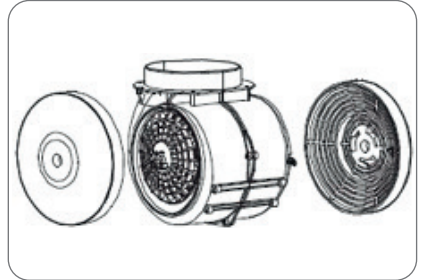

Fig. 5.4

**Fitting the mesh grease filters**

- Lodge the filter in the openings on the rear of the hood.
- Press the clip on the filter handle.
- Once the filter has been correctly positioned, release the clip.
- Repeat the above operations to install all the filters.

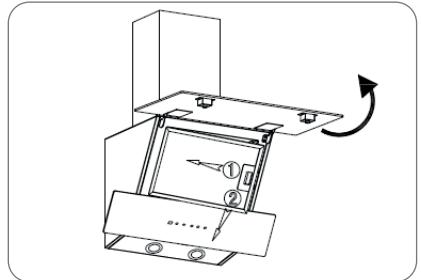

Fig. 5.5

**Fitting the V-flap**

If the hood is not equipped with a preinstalled V-flap (B10), the two flaps must be fitted in the V-flap housing. The figures showing how to fit the V-flap are purely guideline because the procedure may vary according to the model and configuration.

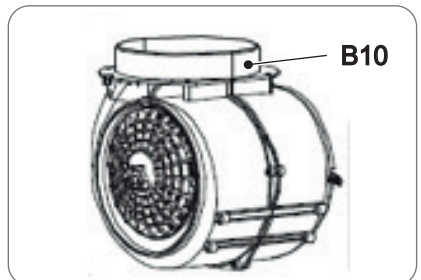
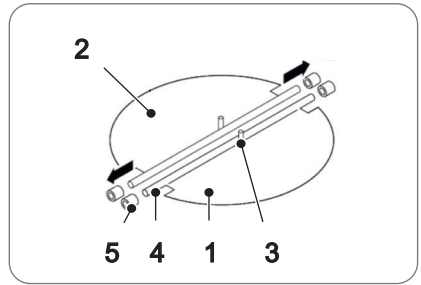

Fig. 5.6

**Fitting the V-flap:**

- 1 - Fit the two flaps (1) in the housing (B10);
- 2 - Orient pin (3) so it is facing upwards;
- 3 - Insert spindle (4) into holes (5) in housing (B10);
- 4 - Repeat the same steps for the other flap (2).

**Fig. 5.7**

## 5.2.9 Fitting the hood



**CAUTION:** The cooker hood must be at least 65 cm from an induction hob (A) and at least 75 cm from a gas hob (B).

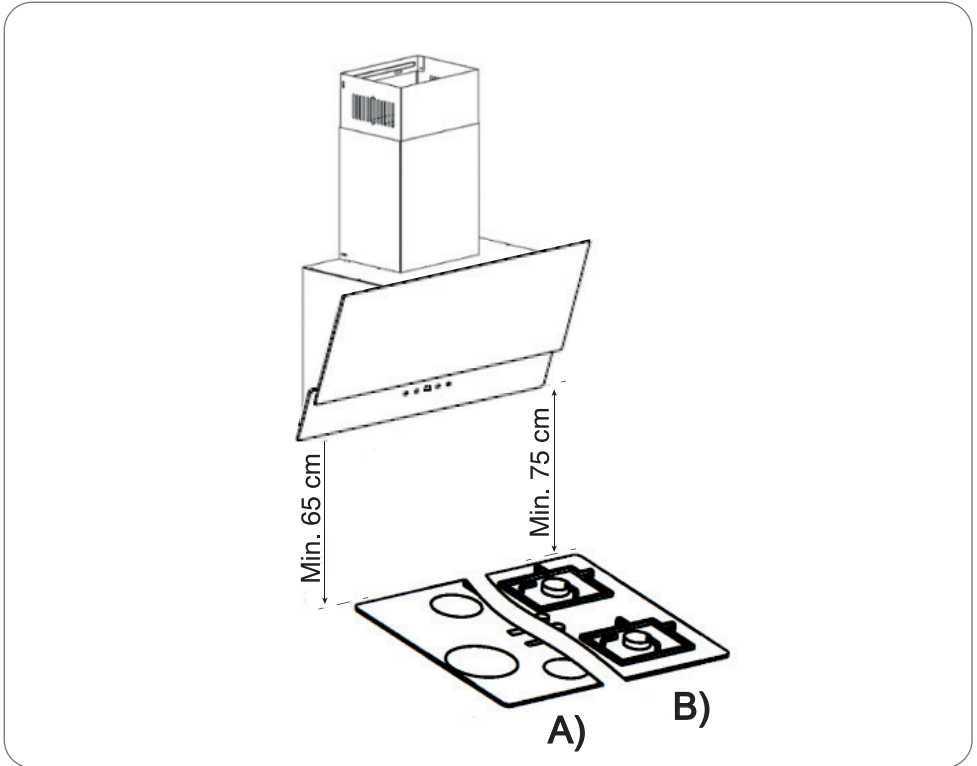

Fig. 5.8

Take a pencil and draw a horizontal line on the wall in correspondence with the position of the lower edge of the hood.



**CAUTION:** Comply with the minimum distance shown in the “Installation details” section.

If there is a wall opening to outside the building the hood can be connected as shown in the figure by means of an exhaust duct (enamelled steel, aluminium, flexible hose or nonflammable material with inside diameter of 150 mm).

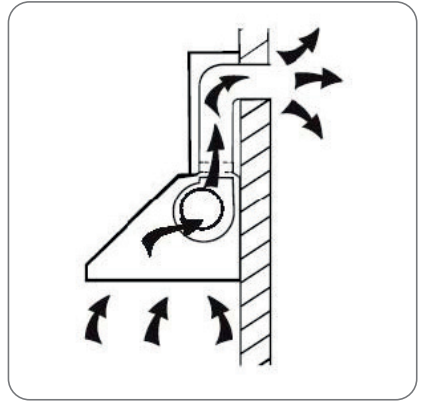

Fig. 5.9

Before installing, make sure the appliance is switched off and disconnected from the power outlet

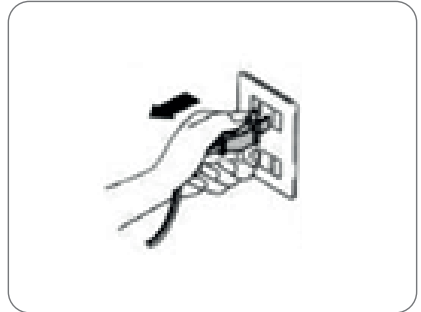

Fig. 5.10

After having identified the hood installation height, mark the positions of the fixing holes of the hood, the chimney internal bracket, and the safety screw holes on the wall. Drill the holes in the wall.

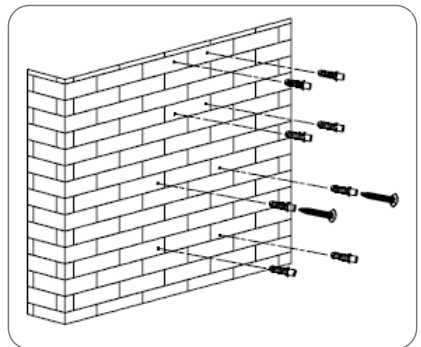

Fig. 5.11

Attach the exhaust duct (1) at the outlet and secure it with a clamp (2).

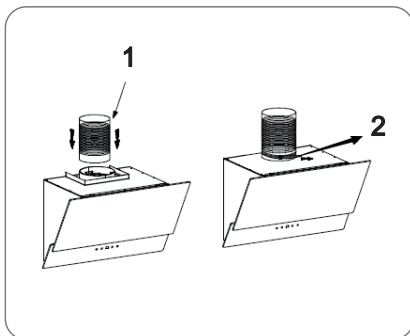

Fig. 5.12

Fit the bracket (3) on the outer chimney (4) with two 4x8 mm pan head screws; make sure the inner chimney (5) slides freely.

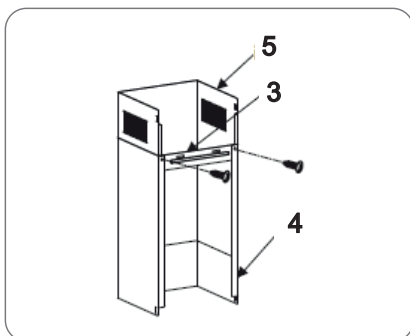

Fig. 5.13

Attach the hood to the wall and adjust its position. Secure the hood with two 4x30 mm safety screws.

	<p><b>NOTICE:</b> The two <b>safety vents</b> are located on the rear housing, with 6 mm diameter.</p>
--	--

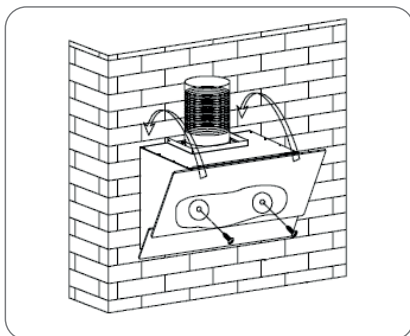

Fig. 5.14

To secure the chimney sections to the hood: screw in two pan head 4x8 mm screws to fasten the outer chimney (4) to the inner chimney and two 4x40 mm pan head screws to fix the outer chimney bracket to the wall.

Fix the inner chimney bracket (5) in the required position with two 4x40 mm pan head screws.

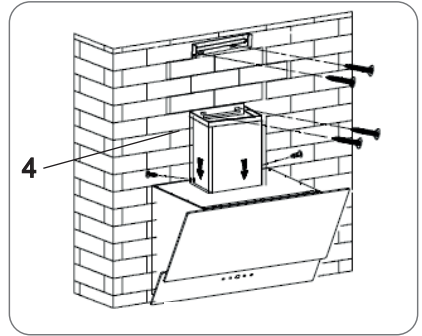

Fig. 5.15

Adjust the height of the inner chimney (5) and fix it to the bracket with two 4x8 mm pan head screws.

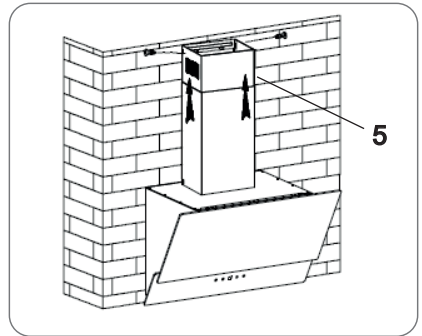

Fig. 5.16

## 6 : MAINTENANCE

### 6.1 Cleaning and care

Before carrying out any installation, maintenance, or cleaning tasks, disconnect the hood from the electrical supply using one of these methods:

- Unplug the appliance power plug.
- Disconnect the electricity supply at the main circuit breaker.



**DANGER:** Failure to comply with the maintenance and cleaning instructions can cause a risk of fire due to the accumulation of cooking fat.



**DANGER:** The grease filters of your appliance must be cleaned or replaced at regular intervals. Filters saturated with grease can easily catch fire and may also give off odours.



**WARNING:** The outer surfaces may become scratched or abraded. Always follow the cleaning instructions meticulously to achieve optimal results without damage.



**WARNING:** Do not use a steam cleaner to clean the cooker hood.



**WARNING:** Do not use detergents containing alcohol to clean appliances with a matt black finish. These types of detergents can cause discolouration.



**WARNING:** Grease filters clogged with particles of dirt can seriously impair operation of the appliance.



**WARNING:** When cleaning the controls area, take care to prevent water from penetrating into electrical and electronic parts.



**WARNING:** Cleaning and maintenance must be carried out when the appliance is cold, especially for cleaning procedures. Do not leave any alkaline or acid substances on the surfaces (lemon juice, vinegar, etc.).

### Special information for appliances with stainless steel panels

Clean using a commercial non-abrasive detergent for stainless steel.

The stainless steel should be cleaned periodically (e.g. weekly) to achieve the maximum possible durability.

We recommend treating with a specific detergent for stainless steel to keep the surfaces clean for as long as possible.



**WARNING:** Never use detergents for stainless steel near the control buttons.



**WARNING:** When cleaning the metal grease filters take care not to damage the mesh. Frequent cleaning or use of aggressive detergents can cause colour changes of the metal surface. Such changes do not affect operation of the filter and shall not be accepted as a motive for warranty claims.

### Cleaning the control panel surface

The control panel can be cleaned with warm water and soap. Make sure the cloth is clean and well wrung-out before cleaning. Use a soft dry cloth to remove any residual moisture after cleaning.



**WARNING:** Use neutral detergents and avoid the use of aggressive chemical cleaning products, strong domestic detergents or products containing scouring powder, as this would mar the appearance of the appliance and invalidate the warranty.



## 6.2 Replacing the grease filter

The grease filters must be replaced periodically.

### Metal grease filters

The **metal grease filters** can be cleaned by hand. Immerse the filters for around 3 minutes in water with a mild detergent and then clean them carefully with a soft brush. Do not press too vigorously to avoid damaging the filters and allow them dry out naturally, away from direct sunlight.



**WARNING:** The filters must be washed separately from tableware and kitchen utensils. For optimal results, do not use rinse aid.

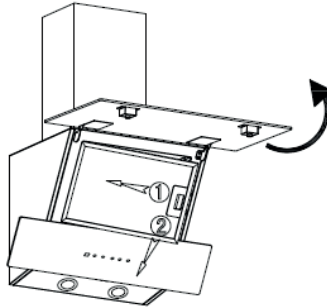

Fig. 6.1

### Charcoal filter (optional)

#### A - Conventional filter

Cannot be washed or regenerated. The charcoal filters must be replaced regularly, at least once every 3 months or sooner, depending on cooking habits.

#### B - Washable and regenerable charcoal filter

Must be washed in a dishwasher once a month, using a normal rinse aid and with an intensive rinse program (at the highest available temperature). Washable and regenerable charcoal filters absorb kitchen odours for a maximum of 3 years if cleaned monthly. After this period, the filter must be replaced with a new item.



**WARNING:** Washable and regenerable activated charcoal filters must be washed separately to avoid the accumulation of food residues, which can cause unpleasant odours. After washing, the washable and regenerable charcoal filter must be reactivated. This operation is performed by drying the clean filter in an oven for 10 minutes at 100 °C.



**WARNING:** The washable / regenerable nature of your charcoal filter is stated on the pack. If no information is given on the pack, this means it contains a conventional non-washable charcoal filter.

## General information

Whenever a grease filter or a charcoal filter is replaced or washed, after removing the filter use a mild grease solvent to clean all the exposed lower parts of the hood. For routine cleaning of the exterior parts of the hood use a soft cloth moistened with alcohol or a mild liquid detergent. Never use abrasive detergents.



**WARNING:** There is a risk of fire if the hood cleaning instructions and filter replacement or cleaning instructions are disregarded.

## 6.3 Replacing the light bulbs



**WARNING:** The light bulbs must be replaced by the manufacturer, by its technical assistance service, or by persons with similar qualifications.



**WARNING:** Always disconnect power from the appliance before carrying out any maintenance operations. Before handling the light bulb, make sure it is cool to the touch.



**WARNING:** When handling the light bulbs, hold them with a cloth or wear gloves to avoid sweat collecting on the glass resulting in reduced lifetime of the bulb.



**WARNING:** When changing a light bulb, make sure the new bulb's power rating is no higher than that of the original.



**WARNING:** Before changing the light bulbs, make sure the appliance is switched off and disconnected.



**WARNING:** Protect yourself from risks when changing the light bulbs, e.g. by wearing gloves.

- Open the **upper glass panel** and remove the grease filter; insert one hand into the recess and gently push the LED light outwards.
- Use the other hand to extract the LED light and then detach the electrical connector.
- To install a new LED light follow the reverse procedure.

The ILCOS D code for this bulb is: DSR-1.5/65-S-64

LED modules - round bulb

Maximum power: 2×1.5 W

Voltage range: 12V DC

Dimensions (A): 64 mm

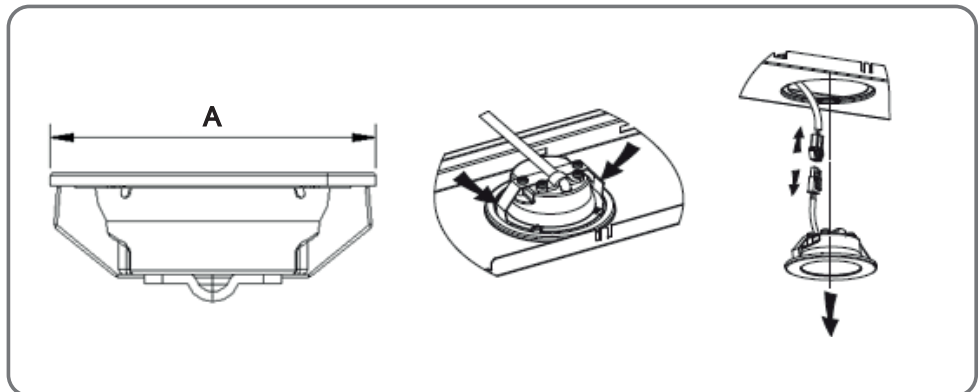

Fig. 6.2

# 7 : TROUBLESHOOTING

## 7.1 Problem solving

<b>Error</b>	<b>Possible cause</b>	<b>Solution</b>
Light working, motor not working	Fan switch off	Select a setting on the fan switch
	Fan switch fault	For the repair, contact customer service
	Motor fault	For the repair, contact customer service
Light not working, motor not working	Fuses blown in the home electrical system	Replace blown fuses
	Faulty light bulbs	Replace bulbs
	Restore power supply / connect appliance cable correctly	Check the fuse, connect the cable correctly. Switch on the electrical socket.
Traces of oil	Leakage from V-flap	Seal V-flap
	Leakage from joint between chimney and hood cabinet	Seal the joint with suitable means
	Cabinet is not securely mounted	Mount cabinet securely
Insufficient air suction	Distance between hood and hob is excessive	Lower position of hood
	Excessive air flow from an open door or window	Close doors and windows
Device is unstable	Mounting bracket not securely fixed	Tighten mounting bracket fixing screws
	Fixing screws not tightened	Tighten fixing screws

## 7.1.1 Motor fault

Check:

- that the plug is correctly inserted into the power outlet;
- that the main power switch is on.

## 7.1.2 Insufficient hood extraction capacity and noisy operation

Check:

- that the exhaust duct dimensions are adequate for the application;
- that the exhaust duct is not blocked or obstructed;
- that the cross section of the air duct (from hood to flue) is 150 mm. A smaller diameter air duct may impair motor performance;
- if the flue is equipped with a mosquito screen, the air flow rate may be reduced; in this case, remove the screen;
- if the flue chimney cowl has fixed and steeply angled vanes, it should be removed;
- if the air flow is obstructed, equip the flue chimney with a cowl having mobile vanes;
- make sure the filters are clean;
- make sure the filters are less than six months old, otherwise they must be replaced.

## 7.1.3 Lighting fault

Check:

- that the electricity meter circuit breaker has not tripped.





